

# 美得理 MEDELI

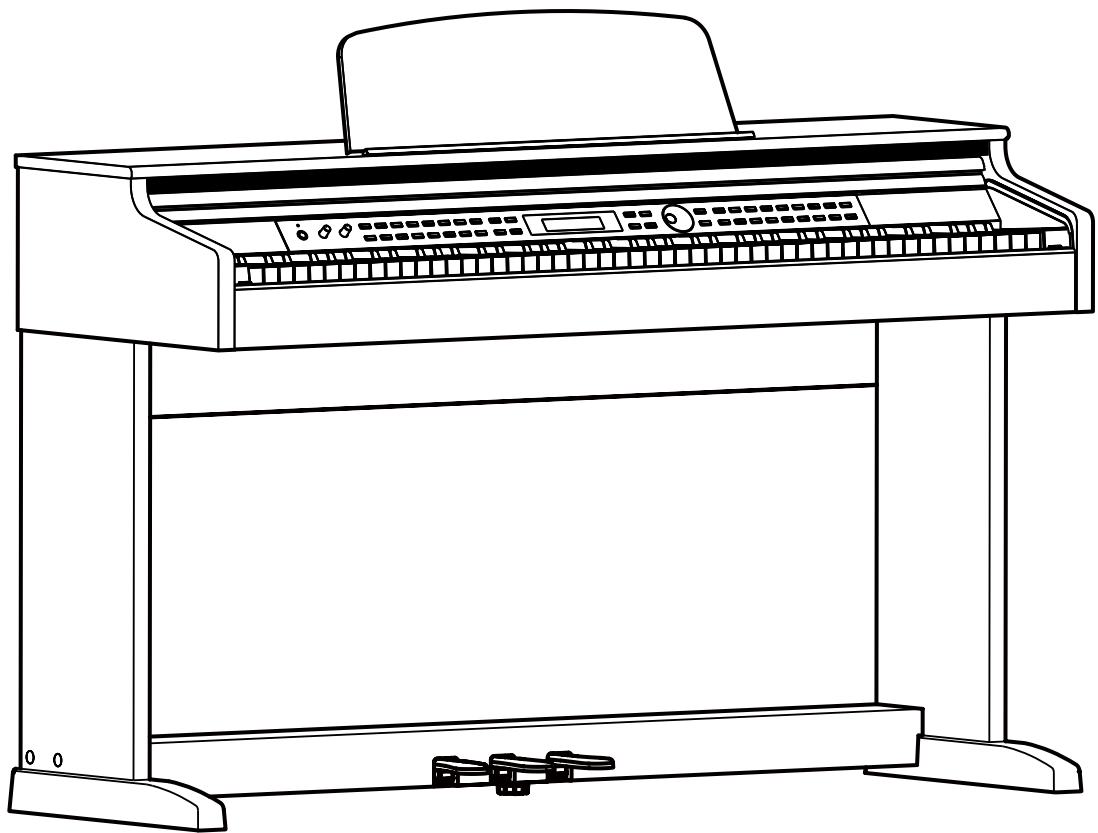

## DP530 用户手册

# 注意事项

## 警告

在操作使用前,请先仔细阅读以下内容。  
请将本说明书妥善保管,以便将来随时查阅。

该产品的正常功能可能会遭受强电磁干扰。如果出现这种情况,只需简单地按照用户说明书描述步骤将产品恢复初始设置。当产品的功能无法恢复时,请在其他位置使用本产品。

## 装箱单

尊敬的用户,当您选购本琴后,请检查以下物品是否齐全:

- 琴体
- 12V 外接电源
- 左、右琴脚边板
- 脚踏盒组件
- 大背板
- 安装配件包
- 用户说明书
- 美得理售后保修证书

## 电源

请将指定的电源适配器连接到一个电压正确的电源插座。请勿使用电压与设备不匹配的电源。设备不使用时或在雷雨暴风期间,请断开电源。

## 连接

在将本设备连接到其他设备之前,请关闭所有设备的电源开关。这将有效防止设备故障或防止损坏其他设备。

## 位置

请勿将设备放置于以下环境中,以免设备发生变形、变色或其他更严重的损害:

- 阳光直射处
- 极度高温环境下,或过于靠近热源,如暖气旁
- 极度寒冷环境下,如冰雪天气的户外
- 多尘土、高温、高湿或可能产生强烈震动或冲击的位置
- 接近磁场处

## 对其他设备的干扰

将此设备放置在电视机、收音机、手机的周围可能引起干扰。使用此设备时,请与电视机和收音机、手机保持适当的距离。

## 维护保养

只能使用柔软的干布清洁此设备。请勿使用涂料稀释剂、溶剂、清洁液或浸了化学物质的抹布。

请勿对开关或控制按钮用力过猛。

产品适用于热带气候条件下安全使用,最高工作环境温度  
为: 45°C。

产品的海拔高度由最终选配的电源适配器来决定。

## 处理

避免纸张、金属或其他杂物进入设备内部。如果发生此类情况,请拔掉墙上电源插座中的插头。

然后请具有资格的维修人员对设备进行检查。

在移动设备之前,请断开所有的电源。

# 目录

<b>面板控制、显示及外部连接</b>	4	<b>保存或重置演奏记忆</b>	22
控制面板	4	伴奏锁定	22
屏幕显示	6	<b>调音台</b>	23
外部连接	7	<b>和声效果</b>	24
踏板	7	打开或关闭和声效果	24
<b>演奏前的准备</b>	8	使用和声效果演奏	24
打开或关闭电源	8	<b>数码效果</b>	24
调节明亮度	8	<b>动态声学效果</b>	25
聆听演示曲	8	<b>自定义踏板功能</b>	25
<b>音色</b>	9	<b>古典音律</b>	26
选择并演奏音色(主音色)	9	使用古典音律功能	26
同时演奏两种音色(双音色)	9	古典音律介绍	27
左右手演奏不同音色(下音色)	9	<b>演奏帮助</b>	28
关闭或打开键盘力度响应	10	什么是“演奏帮助”?	28
以半音为单位进行移调	10	进入演奏帮助功能	28
钢琴演奏模式	10	吉他模式	28
使用节拍器	11	钢琴模式	30
双钢琴模式	11	民乐模式	30
双钢琴八度调节	11	退出演奏帮助功能	31
<b>节奏</b>	12	<b>功能菜单设置</b>	32
播放节奏的打击乐声部	12	功能设置一览	32
播放节奏的所有声部	12	<b>恢复出厂设置</b>	35
全键盘和弦模式	12	<b>MIDI 输入/输出</b>	35
节奏播放控制	13	<b>故障排除</b>	36
调节伴奏音量	14	<b>规格</b>	37
调节节奏的速度	14	<b>附录</b>	
和弦基础	15	音色表	39
单触设置	17	节奏表	46
<b>播放歌曲</b>	18	歌曲&演示曲表	49
欣赏歌曲与歌曲控制	18	歌本表	51
歌曲片段循环	18	MIDI 信息表	54
关闭歌曲旋律	18		
<b>歌曲录音</b>	19		
录制并保存您的演奏	19		
录音回放	20		
删除录音音轨	20		
删除全部用户歌曲	20		
<b>歌本</b>	21		
<b>使用演奏记忆</b>	22		
选择记忆库并调出演奏记忆	22		

# 面板控制、显示及外部连接

## 控制面板

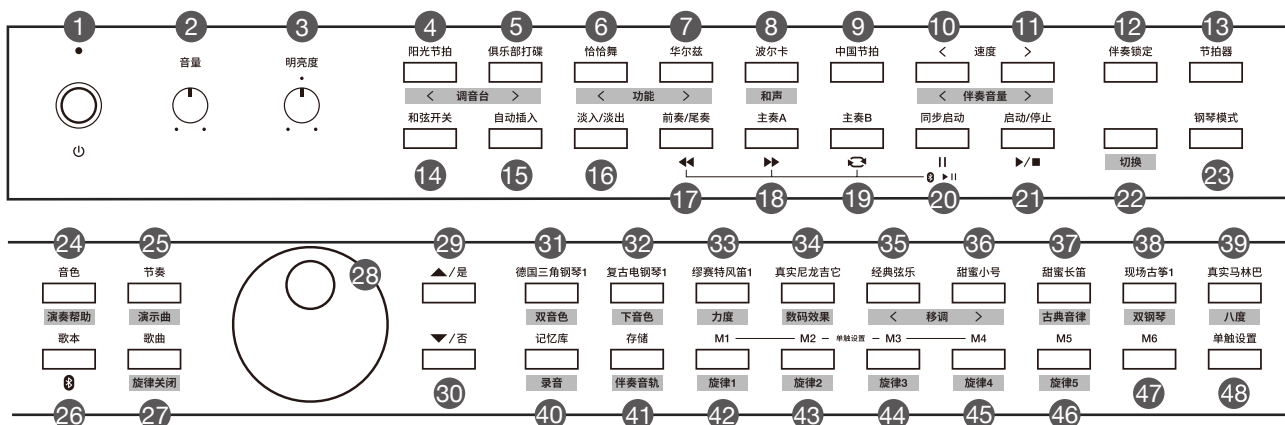

1	【】开关	打开或关闭电源。
2	【音量】旋钮	调调整体音量大小。
3	【明亮度】旋钮	调调整体明亮度。
按钮 4~9 为节奏直选按钮, 在单独操作以下按钮时:		
4~9	节奏直选按钮	快速选择对应的预置节奏。
在按住【切换】按钮时:		
4~5	调音台【<】/【>】按钮	进入调音台菜单。
6~7	功能【<】/【>】按钮	进入功能设置菜单。
8	【和声】按钮	打开或关闭和声功能。
10~11	速度【<】/【>】按钮	调节当前速度。
在按住【切换】按钮时:		
10~11	伴奏音量【<】/【>】按钮	调节伴奏音量大小。
12	【伴奏锁定】按钮	打开或关闭伴奏锁定功能 该功能打开时, 与节奏相关的参数在调用演奏记忆时也不会改变。
13	【节拍器】按钮	打开或关闭节拍器。
按钮 14~21, 在本乐器的节奏模式下, 可用于控制自动伴奏:		
14	【和弦开关】按钮	打开或关闭和弦模式。
15	【自动插入】按钮	打开或关闭在切换伴奏的主奏段落时自动加花的功能。
16	【淡入/淡出】按钮	打开或关闭自动伴奏的淡入/淡出功能。
17	【前奏/尾奏】按钮	自动播放伴奏的前奏或尾奏部分。
18	【主奏 A】按钮	切换并播放伴奏的主奏 A 段落, 或手动插入加花 A。
19	【主奏 B】按钮	切换并播放伴奏的主奏 B 段落, 或手动插入加花 B。
20	【同步启动】按钮	打开或关闭伴奏的同步启动功能。
21	【启动/停止】按钮	启动或停止播放自动伴奏。
按钮 17~21, 在本乐器的歌曲模式下, 可用于控制歌曲播放:		
17	【】按钮	快退播放歌曲。
18	【】按钮	快进播放歌曲。
19	【】按钮	设定歌曲段落循环播放时, 起始和结束的位置。

20	【  】按钮	暂停或继续播放歌曲。
21	【▶/■】按钮	开始或停止播放歌曲。
22	【切换】按钮	按住此按钮不放,同时按下其他按钮,启用按钮对应的第二功能。
23	【钢琴模式】按钮	切换到大钢琴模式。
24	【音色】按钮	切换到音色模式。
25	【节奏】按钮	切换到节奏模式。
26	【歌本】按钮	切换到歌本模式。
27	【歌曲】按钮	切换到歌曲模式。
<b>在按住【切换】按钮时:</b>		
24	【演奏帮助】按钮	打开或关闭演奏帮助功能。
25	【演示曲】按钮	切换到演示曲模式。
26	【🔗】按钮	与外部蓝牙设备进行配对,可支持蓝牙音频的配对。
27	【旋律关闭】按钮	关闭或打开歌曲的旋律声部。
28	指轮盘	转动指轮盘以切换选项或调节参数。
29~30	【▲/是】【▼/否】按钮	切换选项、调节参数。
<b>按钮 31~39 为音色直选按钮,在单独操作以下按钮时:</b>		
31~39	音色直选按钮	快速选择对应的预置音色。
<b>在按住【切换】按钮时:</b>		
31	【双音色】按钮	打开或关闭双音色功能。
32	【下音色】按钮	打开或关闭下音色功能。
33	【力度】按钮	关闭或打开键盘力度响应功能。
34	【数码效果】按钮	关闭或打开数码效果功能。
35~36	移调【<】/【>】按钮	以半音为单位,减小或增加移调值。
37	【古典音律】按钮	打开或关闭古典音律功能。
38	【双钢琴】按钮	打开或关闭双钢琴功能。
39	【八度】按钮	在双钢琴功能状态下,调节键盘八度。
<b>按钮 40~48 为演奏记忆功能按钮,可用于调用及储存演奏记忆:</b>		
40	【记忆库】按钮	调出及切换演奏记忆库。
41	【存储】按钮	将面板设置保存到演奏记忆中 按住此按钮并按下【M1~M6】按钮中的某一个,存入当前面板设置。
42~47	【M1~M6】按钮	存储或快速调用演奏记忆。
48	【单触设置】按钮	打开或关闭单触设置功能 单触设置功能打开时,【M1~M4】按钮用于调用与当前节奏匹配的演奏设置。
<b>在按住【切换】按钮时,按钮 40~46 为录音功能按钮</b>		
40	【录音】按钮	启动或停止录音功能。
41	【伴奏音轨】按钮	选择伴奏音轨作为录音音轨。
42~46	【旋律 1~旋律 5】按钮	选择对应的旋律音轨作为录音音轨。

## 屏幕显示

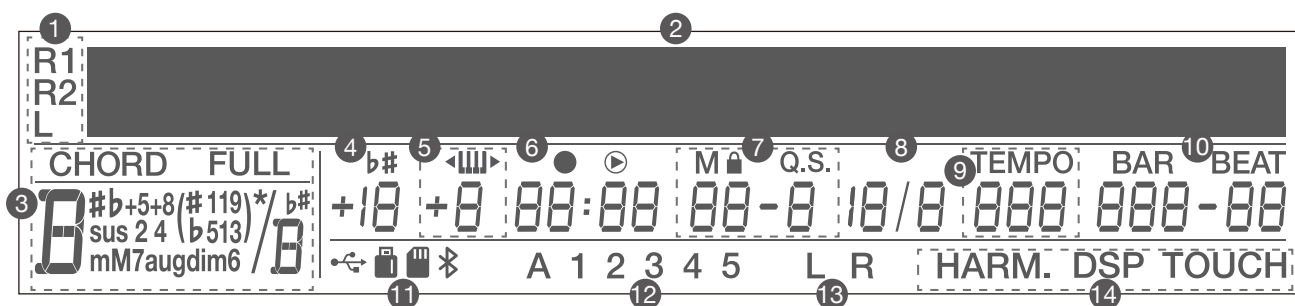

1	提示主音色 (R1)/双音色 (R2)/下音色 (L) 开关状态
2	点阵显示区
3	和弦显示区, 显示当前和弦的名称和和弦模式 (CHORD/FULL)
4	显示移调值
5	显示八度值
6	显示录音功能状态
7	提示演奏记忆 (MEMORY)/单触设置 (Q.S.) 的功能状态及序号, 显示伴奏锁定 (LOCK) 功能开关状态
8	提示节奏、歌曲等的拍号
9	显示当前速度 (TEMPO)
10	显示当前小节以及节拍拍点
11	提示蓝牙等功能的开关状态
12	显示录音音轨
13	显示歌曲左右手开关状态
14	提示和声 (HARM.)、数码效果 (DSP)、力度 (TOUCH) 功能的开关状态

## 外部连接

### 1. USB 接口

连接到电脑, 或通过额外的接口转换器连接到智能手机等移动设备。

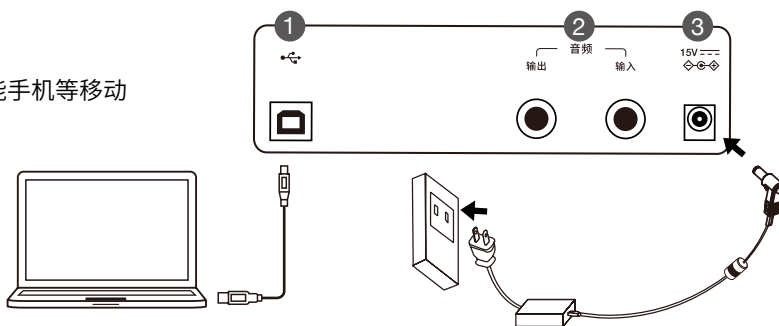

### 2. 音频输出接口

用于连接外部的音频设备, 使用外接音频设备扩大乐器的声音。

### 音频输入接口

用于接入外接的音频设备, 使用乐器扬声器播放外接音频设备的声音。

### 3. 外接电源接口

连接到电源适配器。

### 4. 耳机接口

连接到耳机。只有插孔 1 插入耳机时, 声音会同时从耳机中和扬声器中听到。

插孔 2 插入耳机后, 会自动切断乐器的扬声器, 声音只能从耳机中听到, 可以避免打扰他人。

### 注意:

请避免长时间高音量使用耳机, 否则可能会引起人耳疲劳, 甚至听力损伤。

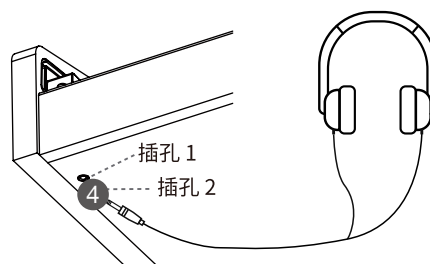

## 踏板

### 1. 左踏板, 弱音踏板

踩下该踏板后, 演奏的音符将产生弱音效果。该踏板也能被设置为自定义功能。

### 2. 中踏板, 后延音踏板

在按住音符的同时踩下该踏板, 这些音符将响应延音效果。踏板踩下后再演奏的音符不会产生延音效果。

### 3. 右踏板, 延音踏板

踩下该踏板后, 正在发音的音符以及之后演奏的音符会产生不同程度的延音效果。

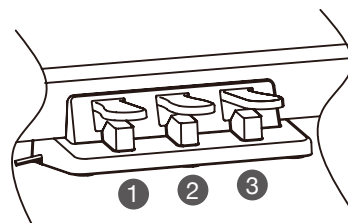



### 注意:

请勿将本乐器的线路输出接口与音频输入接口相连接, 这将导致声音的循环反馈, 可能损坏本乐器!

# 演奏前的准备

## 打开或关闭电源

1. 请确保乐器处于关机状态,并将【音量】旋钮旋至最小的位置。
2. 将电源适配器的一端连接到乐器背面的 DC 电源插孔。
3. 将电源适配器的另一端连接到 AC 电源插座。
4. 按下【】按钮,LCD 显示“MEDELI”表明乐器已开机。
5. 转动【音量】旋钮,并弹奏键盘,将乐器音量调至合适的大小。
6. 当您需要关闭本乐器时,按住【】按钮稍长时间以关闭电源,电源指示灯和屏幕将会熄灭。

注意:

1. 在待机状态下,如果您对本乐器未进行任何操作,则在 30 分钟后,本乐器将自动关机。您可以调整自动关机的时间,或关闭此功能。详情请参考“自动关机”章节。
2. 出于安全目的,在长期不使用本乐器或遭遇雷暴天气时,请将电源适配器与 AC 电源插座断开。

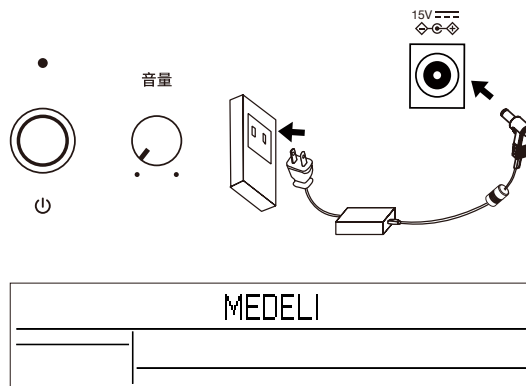

## 调节明亮度

面板上的【明亮度】旋钮,可用于调节本乐器的整体明亮度。

向右旋转,增强高音效果,使声音光辉明亮。

向左旋转,增加低音效果,使声音柔和黯淡。

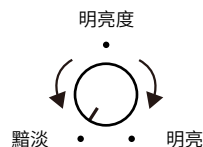

## 聆听演示曲

本乐器内置多首不同风格的示范曲,用以展示本乐器的音色音质。

1. 按住【切换】按钮,同时按下【演示曲】按钮。进入演示曲模式后,演示曲开始循环自动播放。在演示曲模式下,部分面板功能将被禁用。
2. 可使用【▲/是】/【▼/否】按钮或指轮盘,切换演示曲目。
3. 再次按住【切换】+【演示曲】按钮,或按下【启动/停止】按钮,可停止播放并退出演示曲模式。

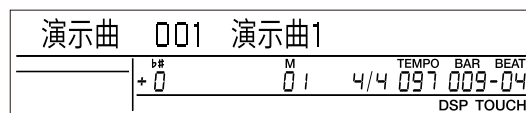
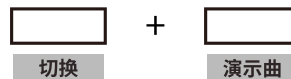



# 音色

本乐器内置大量高品质音色,包括传统西洋乐器、中国民族乐器、电子乐器、打击乐器等。使用丰富的音色演奏功能与效果,可使您尽情享受演奏的乐趣。

## 选择并演奏音色(主音色)

1. 按下【音色】或任意音色直选按钮,均可进入音色模式。在音色模式下,“R1”标志点亮。
2. 可使用【▲/是】/【▼/否】按钮或指轮盘,切换音色。使用音色直选按钮,可以快速调出对应的音色。
3. 弹奏琴键,开始演奏并欣赏美妙的音色。

注意:

如果您打开了双音色或下音色功能,可以通过反复按下【音色】按钮来切换音色选择来源,LCD 显示屏上对应的 R1/R2/L 标志会闪烁显示。

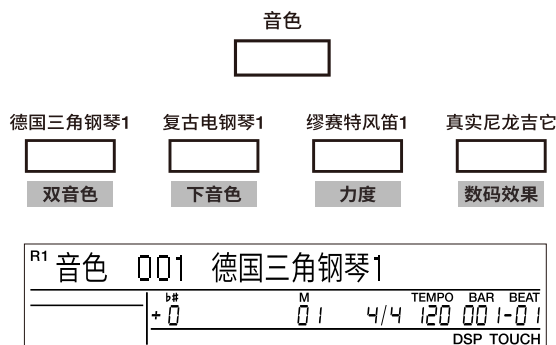

## 同时演奏两种音色(双音色)

双音色功能是将任意两种音色叠加起来同时发声的功能,能让本乐器产生非常丰富的声音效果,增添层次感。

双音色功能关闭时,乐器只会发出一层主音色(R1)。

双音色功能打开后,乐器会在主音色上叠加一层音色,这层音色叫双音色(R2)。

1. 按住【切换】按钮,同时按下【双音色】按钮打开双音色功能。“R2”标志闪烁,此时屏幕显示的是双音色的名称及序号。
2. 可使用【▲/是】/【▼/否】按钮、指轮盘或音色直选按钮,选择双音色。
3. 弹奏键盘,您可以听到两层音色叠加演奏的声音,仿佛两种乐器正在同时演奏。
4. 再次按住【切换】+【双音色】按钮,可关闭双音色功能。

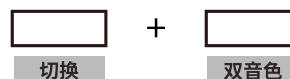

注意:

当键盘音域被分割时(下音色功能打开或在节奏模式下),只有右手区键盘具备双音色的功能,左手区键盘不具备此功能。

## 左右手演奏不同音色(下音色)

下音色功能可将完整的键盘分离成左、右两个独立的演奏区域,在键分离点的左、右区域可以分别使用不同的音色演奏。键盘被分离后,分离点左边区域的音色为下音色(L)。

1. 按住【切换】按钮,同时按下【下音色】按钮打开下音色功能。“L”标志闪烁,此时屏幕显示的是下音色的名称及序号。

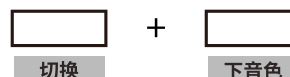

2. 可使用【▲/是】/【▼/否】按钮、指轮盘或音色直选按钮，选择下音色。
3. 弹奏键盘，您可以听到左手与右手区域发出不同的声音。
4. 再次按住【切换】+【下音色】按钮，可关闭下音色功能。

键分离点：

在键盘上，将主音色或双音色与下音色分割开的位置叫做“键分离点”。键分离点的默认设置是在 F#3 (34)。您也可以将分离点设置在键盘的其他任意位置 (详见功能菜单设置部分说明)。

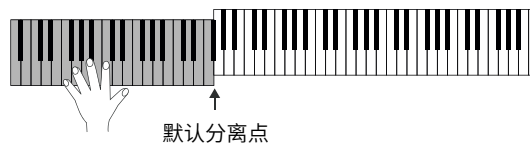
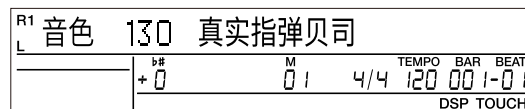

## 关闭或打开键盘力度响应

键盘力度响应功能是默认打开的，可通过控制手指弹奏的力度来控制音符的音量与音色，这有助于让您的演奏富有情感表现力。

按住【切换】按钮，同时按下【力度】按钮可关闭或打开键盘力度响应功能。屏幕上的“TOUCH”标志会熄灭或点亮。

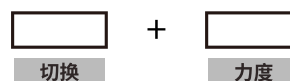

本乐器有 5 种键盘力度曲线可供选择，无论您演奏的力度习惯是轻是重，都能适应您的手感。更换力度曲线 (详见功能菜单设置部分说明)。

## 以半音为单位进行移调

使用移调功能，您无需改变弹奏方式，即可以半音为单位，调整整个键盘的音高。当您需要使用本乐器为歌手伴奏、或与其他调性乐器合奏时，这会是非常方便的功能。

1. 按住【切换】按钮，同时按下移调【<】/【>】按钮进行移调设置。
2. 当屏幕上的移调数值闪烁显示时，按住【切换】+移调【<】/【>】按钮，或使用【▲/是】/【▼/否】按钮及指轮盘，都可以半音为单位加减移调值。



比如，当移调值为“001”时，您演奏的 C 音听起来会变成 C# 音。再比如，假设您要演奏一首 G 调的乐曲，但是您对 G 调的键盘不熟悉，则此时您可以将移调值设置为“-05”或“007”，这时您就可以在演奏 C 调音阶时，产生实际 G 调的真实音高。

本乐器支持 ±12 个半音的移调值调节，移调结果对键盘演奏和自动伴奏都有效。

3. 在移调设置时，同时按下【▲/是】和【▼/否】按钮可将移调值恢复为初始状态。

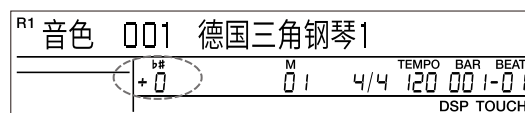

## 钢琴演奏模式

按下【钢琴模式】按钮，您可以立刻进入钢琴演奏模式，进行纯钢琴演奏。在钢琴模式下的演奏是不支持和弦伴奏的 (和弦功能将自动关闭)。但您仍然可以使用节奏控制让节奏的打击乐部分为您伴奏。

钢琴模式

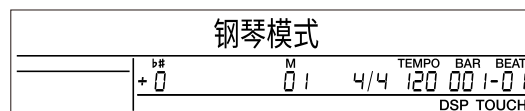

## 使用节拍器

节拍器是非常有用的练习工具，帮助您在练琴或录音时稳定节奏。

按下【节拍器】按钮即可打开节拍器，节拍声会在当前速度下规律地响起。如果您需要让节拍器声音变慢或变快，按下速度【<】/【>】按钮即可调整。

本乐器内置的节拍器可以设置不同类型。不同类型的节拍器可以指示不同的拍号（详见功能菜单设置部分说明）。

注意：

当您在进行录音时，您可以随时打开节拍器作为辅助工具。请放心，节拍器的声音并不会被录制进去。

节拍器

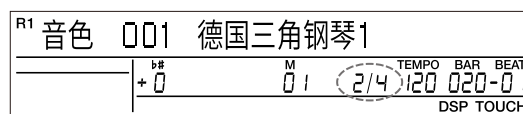

## 双钢琴模式

双钢琴功能是将整个键盘以键分离点为界限，分成左、右两个区域，且这两个区域的音高、音色都相同的功能。该功能在较为初级的一对一教学中非常有用。

1. 按住【切换】按钮，同时按下【双钢琴】按钮，进入双钢琴模式。默认的双钢琴键分离点为 E4 (44)，此时键盘已经被分成左、右两个音色及音高都相同的区域。

在双钢琴模式下，双音色、下音色功能将被禁用。

2. 本乐器默认的双钢琴音色为第一号钢琴音色，且双钢琴音色不可调。

3. 在双钢琴模式下，再次按住【切换】+【双钢琴】按钮，即可退出此模式。

注意：

1. 在双钢琴模式下，您也可以调整键分离点，双钢琴的键分离点范围是 C3~C6 (28~64)。

2. 在双钢琴模式下，功能菜单选择到键分离点设置，同时按下【▲/是】和【▼/否】按钮，可将双钢琴键分离点恢复成默认 E4 (44)。请详见功能菜单设置部分说明。

3. 在歌曲及示范曲播放时，双钢琴功能将被禁用。

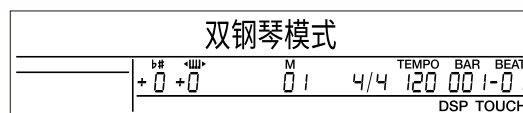
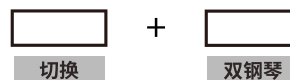

默认分离点：E4



## 双钢琴八度调节

在双钢琴模式下，您可以向下或向上同时调节左、右两个区域的八度。

在双钢琴模式下，按住【切换】按钮，同时按下【八度】按钮设置双钢琴八度。当屏幕上的八度数值闪烁时，使用【▲/是】【▼/否】按钮或指轮盘调节八度值。

本乐器支持的双钢琴八度调节范围为 ±1。八度功能只有在双钢琴模式下才有作用。

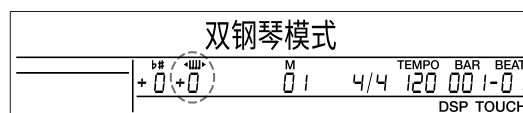
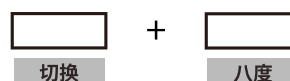

# 节奏

使用自动伴奏功能, 仅需使用左手弹奏合适的和弦, 您一个人便可享受整个乐队甚至是管弦乐团的伴奏效果。本乐器内置数百种风格各异的自动伴奏 (详见节奏列表)。您可以尽情挑选自己喜欢的伴奏类型享受单人乐队的演奏效果。

## 播放节奏的打击乐声部

1. 按下【节奏】或任意节奏直选按钮, 均可进入节奏模式。
2. 可使用【▲/是】/【▼/否】按钮或指轮盘, 切换节奏。使用节奏直选按钮, 可以快速调出对应的节奏。
3. 按下【启动/停止】按钮, 即可立即播放节奏的打击乐部分。如果您想节奏与您的演奏同时开始, 按下【同步启动】按钮, 让节奏处于等待启动的状态。当您弹奏琴键的时候, 节奏的打击乐部分就会同步开始播放了。

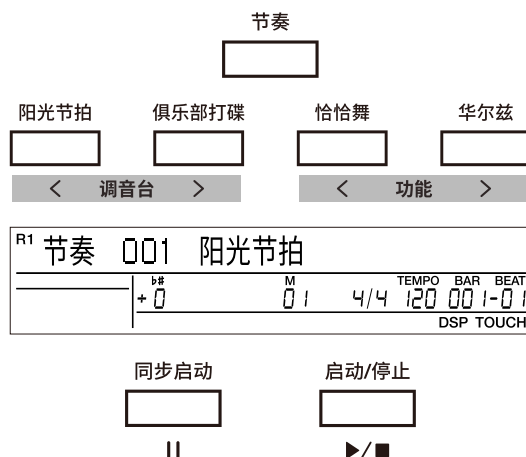

## 播放节奏的所有声部

1. 按下【和弦开关】按钮, 打开和弦模式。此时, 键盘被分割成和弦区与演奏区两个部分, “CHORD”标志被点亮。
2. 可使用【▲/是】/【▼/否】按钮或指轮盘, 切换节奏。使用节奏直选按钮, 可以快速调出对应的节奏。
3. 按下【同步启动】按钮, 然后在左手区演奏一个和弦, 即可启动节奏的所有声部。当您改变和弦时, 伴奏效果也会随之变化。当节奏的打击乐声部已经在播放时, 在和弦区按下和弦就可以播放出完整声部了。

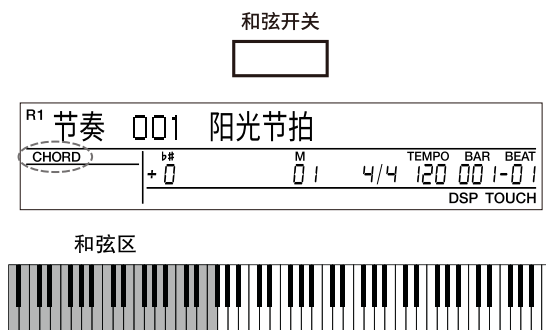

## 全键盘和弦模式

有时, 您可能既需要完整的自动伴奏, 又需要演奏整个键盘音域。在这种情况下, 您可以使用全键盘和弦模式。

在和弦模式打开的情况下, 进入功能菜单, 将和弦模式设置为全键盘模式 (详见功能菜单设置部分说明), 同时屏幕上的“FULL”标志被点亮。此时, 和弦识别区域扩展到了整个键盘, 您可以在演奏完整键盘音域的同时使用完整声部的自动伴奏了。

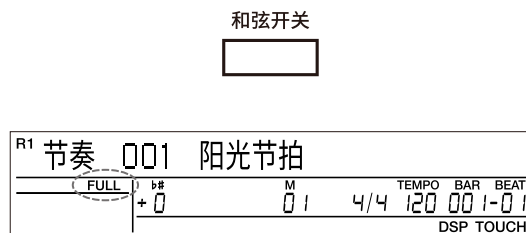

## 节奏播放控制

为了让伴奏富于变化和层次,本乐器提供了多个不同的节奏段落。包括:前奏、尾奏、主奏 A、主奏 B、插入 A 和插入 B。使用自动伴奏时在合适的时机切换这些节奏段落,能够轻松制造专业的演奏效果。

### ■ 前奏

适用于一首乐曲的开始。前奏的长度根据所选节奏型的不同而有所不同。按下【前奏/尾奏】、【和弦开关】、【同步启动】按钮,节奏进入准备状态。此时在和弦区按下一个和弦,即可开始播放前奏。当前奏播放完毕时,节奏会自动进入主奏 A 或主奏 B。

### ■ 尾奏

适用于一首乐曲的结束。在节奏播放过程中,按下【前奏/尾奏】按钮,就能在下一个小节开始播放该尾奏段落。节奏将在尾奏播放完毕后自动停止。

### ■ 主奏部分

主奏适用于一首乐曲的主体部分,在您按下其他节奏控制按钮之前,主奏将一直循环播放下去。当主奏 A 正在播放时,按下【主奏 B】按钮切换到主奏 B 段落。当主奏 B 正在播放时,按下【主奏 A】按钮切换到主奏 A 段落。主奏 A 和主奏 B 在编曲、配器等方面会有不同,建议您在合适的时机进行切换。

如您打开了自动插入功能,则在切换到不同主奏段落时会自动为您添加一段加花。按下【自动插入】按钮打开/关闭该功能,本乐器默认自动插入功能为打开状态。

### ■ 插入部分

插入段落可以作为加花,让伴奏的承接产生丰富的变化。在主奏段落播放时,再次按下同一个主奏按钮,可播放对应的插入段落,将主奏的循环打断。

当主奏 A 正在播放时,再次按下【主奏 A】按钮播放插入 A。当主奏 B 正在播放时,再次按下【主奏 B】按钮播放插入 B。当插入段落播放结束后,则伴奏将自动转入相应的主奏部分。另外,节奏正在播放时,如一直按住【主奏 A】或【主奏 B】按钮不放,将会循环插入加花,直到松开按钮后进入相应的主奏部分。

### ■ 淡入/淡出

在节奏停止播放时,按下【淡入/淡出】按钮,将打开“淡入”功能,同时屏幕上暂显“淡入”提示。此时启动节奏,您的演奏将产生一个音量由小逐渐变大的渐强过程直到节奏及键盘声部的音量完全恢复。

在节奏播放过程中,按下【淡入/淡出】按钮,将打开“淡出”功能。同时屏幕上暂显“淡出”提示,此时您的演奏将产生一个平滑的音量逐渐减小的过程,直到节奏停止。如您同时正在演奏键盘,则键盘声部的音量也会一同变小。

注意:

如果您在淡入过程中再次按下【淡入/淡出】按钮,淡入将停止,音量将立即升至正常水平;与此类似,如果在淡出过程中再次按下,淡出将停止,音量也将立即回升至正常水平。



R1 节奏 001 前奏→主奏 A					
CHORD	b#	M	TEMPO	BAR	BEAT
	+0	01	4/4	120	001-01
DSP TOUCH					

R1 节奏 001 主奏 A					
CHORD	b#	M	TEMPO	BAR	BEAT
	+0	01	4/4	120	005-03
DSP TOUCH					

自动插入



R1 节奏 001 插入 A→主奏 A					
CHORD	b#	M	TEMPO	BAR	BEAT
	+0	01	4/4	120	001-01
DSP TOUCH					

淡入/淡出



R1 节奏 001 淡入					
CHORD	b#	M	TEMPO	BAR	BEAT
	+0	01	4/4	120	001-01
DSP TOUCH					

## 调节伴奏音量

如果您觉得伴奏的音量太小或太大,可以通过伴奏音量的调节,使得自动伴奏部分与键盘演奏的音量更加平衡。

1. 按住【切换】按钮,同时按下伴奏音量【<】/【>】按钮,进入设置。
2. 在伴奏音量设置界面,按住【切换】+伴奏音量【<】/【>】按钮,或使用【▲/是】/【▼/否】按钮及指轮盘,都可以减小或增加伴奏音量。在伴奏音量设置界面,同时按下【▲/是】和【▼/否】按钮可以立即复位至伴奏音量的默认参数。

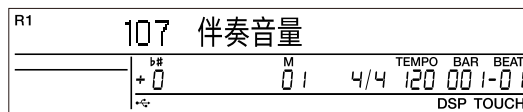

## 调节节奏的速度

本乐器中的每个节奏均有预设的最佳速度,您也可以根据演奏的需要来改变速度值。

按下速度【<】/【>】按钮减小或加快当前速度值。当屏幕上的速度值闪烁显示时,使用指轮盘也可以快速调节速度值。同时按下速度【<】和速度【>】按钮可以将速度恢复至节奏的默认速度。

注意:

当一个节奏正在播放时,切换到其他节奏不会改变当前速度。当节奏没有在播放时,切换到另一个节奏,速度值会变成切换后节奏的默认速度。

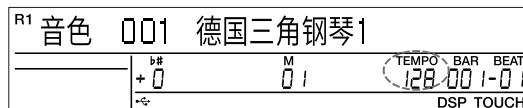

## 和弦基础

此章节用于简单讲解一些和弦的基本知识。如对和弦知识已经十分了解,您可以跳过此章节的内容。

### 和弦构成

三个或三个以上的音符同时发音,即可构成“和弦”。和弦是和声的基本组成部分,和弦中的各个音一般是根据三度叠加原则结合而成。

在大部分音乐中,最基本的和弦是“三和弦”。构成和弦的各个音,是视位置来进行命名:最低音称为“根音”,距离根音成三度音程的上方的音,称为“三音”,距离根音成五度音程的上方的音,称为“五音”。

“根音”又称为“主音”,是一个和弦中最重要的音。它通过决定和弦的“调式”来协和地稳定声音,固定和弦中其他音的构成。和弦结构的名称视和弦根音上方各音为何音程而定。

- 和弦根音距五度音为纯五度且距三度音为大三度或小三度时,分别称为“大三和弦”和“小三和弦”。
- 和弦根音距三度音和五度音为大三度和增五度或小三度和减五度时,分别称为“增三和弦”和“减三和弦”。

根据三度叠加的原则,可以在三和弦的上方叠加七度音(即距根音七度的音程)、九度音(即距根音九度的音程)等,分别构成“七和弦”、“九和弦”、“十一和弦”、“十三和弦”。

请参考和弦表,了解更多不同和弦的和弦名称。



### 和弦转位

将一个原位和弦的最低音向上转,把三音或五音放到最低的位置上,就形成了和弦的“转位”。当和弦的根音不在最低音位置时,这种和弦称为“转位和弦”。

图示为一个大三和弦及它的转位和弦。



### 和弦名称

和弦名称几乎可以告诉您关于一个和弦的所有信息,包括:和弦的根音,和弦是大和弦还是小和弦,是增和弦还是减和弦,是七和弦还是九和弦……等等。所有的信息都一目了然。

比如,图中的和弦名称,清楚地标示了和弦根音为 C 音,和弦的类型为小三和弦,那么,这个和弦就是以 C 为根音的小三和弦。

请参考和弦表,了解更多不同和弦的和弦名称。



## 单指和弦指法

使用单指和弦指法,您最多只需要使用三根手指,就能演奏大三、小三、属七和弦和小七和弦。请以根音为 C 的和弦为例,查看这四种和弦的指法。

本乐器默认的和弦检测模式为单多指混合和弦模式,单指和弦也能被正确识别。您可以通过单指和弦的指法演奏这四种类型的和弦。

C		★ 大三和弦 按下和弦的根音。
Cm		★ 小三和弦 同时按下和弦根音和左边与之最近的黑键。
C7		★ 属七和弦 同时按下和弦根音和左边与之最近的白键。
Cm7		★ 小七和弦 同时按下三个键:和弦根音、左边离根音最近的白键和黑键。

## 多指和弦指法

在多指和弦模式下,或当您使用全键盘和弦检测模式时,本乐器只能识别完整的和弦指法。

1 C 	2 C <sub>6</sub> 	3 CM <sub>7</sub> 	4 CM <sub>7</sub> (#11) 	5 CM(9) 	6 CM <sub>7</sub> (9) 	7 C <sub>6</sub> (9) 	8 Caug 
9 Cm 	10 Cm <sub>6</sub> 	11 Cm <sub>7</sub> 	12 Cm <sub>7</sub> (b5) 	13 Cm(9) 	14 Cm <sub>7</sub> (9) 	15 Cm <sub>7</sub> (11) 	16 CmM <sub>7</sub> 
17 CmM <sub>7</sub> (9) 	18 Cdim 	19 Cdim <sub>7</sub> 	20 C <sub>7</sub> 	21 C <sub>7</sub> sus4 	22 C <sub>7</sub> (b5) 	23 C <sub>7</sub> (9) 	24 C <sub>7</sub> (#11) 
25 C <sub>7</sub> (13) 	26 C <sub>7</sub> (b9) 	27 C <sub>7</sub> (b13) 	28 C <sub>7</sub> (#9) 	29 CM <sub>7</sub> aug 	30 C <sub>7</sub> aug 	31 Csus <sub>4</sub> 	32 C1+2+5 

注意:键盘图示中,被标记“⊕”的音符无论是否弹奏,和弦都能被识别出来。



## 单触设置

选择一个匹配节奏的合适音色来演奏歌曲,有时并不容易。单触键设置则是解决此问题最强大最轻松的方法。打开此功能,只需按下一个按钮,就可为您选择符合自动伴奏风格的最佳音色,非常方便。

1. 按下【单触设置】按钮,进入单触设置功能状态。在此功能状态下“Q.S.”标志将被点亮。
2. 现在面板上的【M1】~【M4】按钮将在单触设置功能状态下工作。按下其中的一个按钮,即可立即调出与当前节奏最匹配的音色及效果等设置。这些设置包含以下参数:
  - (1) 音色层开关
  - (2) 音色序号
  - (3) 音色音量
  - (4) 音色混响效果量
  - (5) 音色合唱效果量

在本乐器中,一个节奏匹配 4 套音色设置,您可以根据演奏曲目的风格挑选。

注意:

1. 进入单触设置功能状态时,会自动打开和弦模式。
2. 本乐器【M1】~【M4】按钮在单触设置功能未打开时,是作为演奏记忆调用按钮使用的(此时“M”标志将被点亮)。因此,在单触设置功能状态下不能使用演奏记忆的调用和存储功能。请注意屏幕上的功能状态标志。

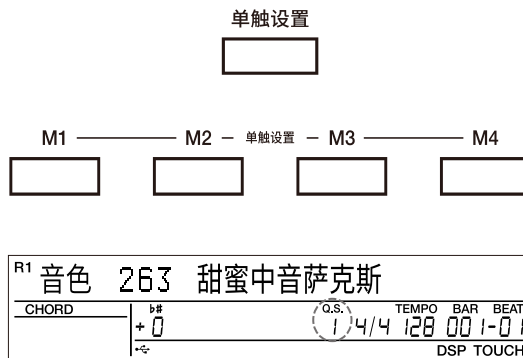

# 播放歌曲

本乐器共预置了许多不同风格的歌曲，每一首歌曲都具有主旋律关闭功能，您既可以欣赏歌曲，也可以自己演奏旋律。

## 欣赏歌曲与歌曲控制

1. 按下【歌曲】按钮，进入歌曲模式，并默认开始循环播放所有的歌曲。
2. 在歌曲模式下，可使用【▲/是】/【▼/否】按钮及指轮盘切换曲目。
3. 在歌曲模式下，可进行快退【◀◀】、快进【▶▶】、暂停【||】及播放停止【▶/■】等控制操作。
4. 如您想退出歌曲模式，在歌曲停止状态下，按下【节奏】、【音色】、【双音色】或【下音色】等功能按钮，都可以退出歌曲模式。

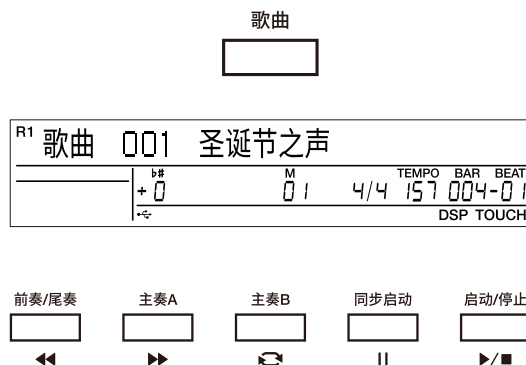

## 歌曲片段循环

在歌曲播放时，可以设置循环播放的起始点和结束点。当您需要反复聆听歌曲片段，这个功能将十分有用。

第一次按下【↺】按钮设置循环起始点，第二次按下则设置循环结束点。当设定完结束点时，歌曲即开始循环播放两点间的内容。

在片段循环状态时，再次按下【↺】按钮即可退出循环并继续播放歌曲。

## 关闭歌曲旋律

在歌曲模式下，您可以关闭主旋律并自己弹奏。

按住【切换】按钮，同时按下【旋律关闭】按钮，这时屏幕上“R”标志点亮，表示歌曲的右手旋律已被关闭。此时您可以自己演奏主旋律了。再次按住【切换】+【旋律关闭】按钮，可将主旋律重新打开。

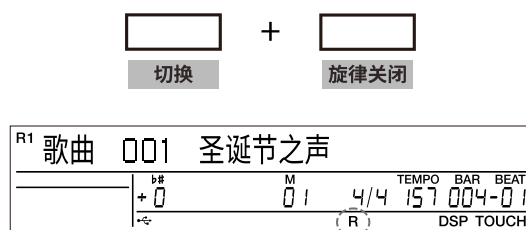

# 歌曲录音

本乐器的歌曲录音功能可以将您的演奏记录下来，并回放欣赏。您可以录制最多 10 首用户歌曲，每首歌曲可以录制 6 个音轨，分别为 1 个伴奏音轨和 5 个旋律音轨。您可以将本乐器的自动伴奏录制到伴奏音轨中，而您弹奏的旋律则是录制到旋律音轨中。在每次进行录音时，只能录制 1 个旋律音轨，但伴奏音轨和 1 个旋律音轨可以一起录制。用户歌曲一旦保存成功，即使关机后数据也不会丢失。

## 录制并保存您的演奏

开始录音前，您需要选择一首用于保存录音的用户歌曲，并设置录音的轨道。

1. 按住【切换】按钮，同时按下【录音】按钮，选择用户歌曲。屏幕默认显示为“U01 空”。使用【▲/是】/【▼/否】按钮或指轮盘可以切换用户歌曲。稍后您的录制将保存到此歌曲中。
2. 再次按住【切换】+【录音】按钮，进入录音准备状态。屏幕上的录音标志“●”将点亮，节拍显示区的拍点同时闪烁。系统将默认自动选择一个无数据的旋律音轨来保存您的录音，请注意显示屏下方正在闪烁的音轨标志，表示稍后您的录音将保存至该音轨中。

如您需要改变待录制的音轨，按住【切换】按钮，同时按下【伴奏音轨】或【旋律 1~5】按钮，重新选择待录音音轨。请注意，当屏幕下方的音轨标志闪烁时，表明您选中了该音轨。伴奏音轨和 1 个旋律音轨可以同时录制，但您不能同时录制 2 个旋律音轨。在录音准备状态下，您也可以做一些录音前的准备，比如选择音色、节奏，调节速度等。

3. 选择好待录制音轨后，按下【启动/停止】按钮，或直接弹奏琴键即可启动录音。如您选择了“伴奏音轨”作为待录制音轨，并打开了和弦开关，则在录音准备状态下，在和弦区弹下一个有效的和弦也可以立即启动录音。
4. 当您录制完成后，按住【切换】+【录音】按钮即可停止录音。您的录音结果将被保存到对应的用户歌曲中。如您录制的是伴奏音轨，则在节奏的尾奏段落播放结束后，录音也将自动停止。在录音过程中，如内存空间已满，则录音将自动停止并保存下来，屏幕将提示“录制空间已满”。

注意：

1. 节奏数据只能录制到伴奏轨道。
2. 录音音轨标志有三种状态：闪烁、点亮、熄灭。  
闪烁：该轨道被选作录音音轨，如果该音轨有数据，录音后原数据会被覆盖。  
点亮：该音轨有数据，在录音过程中会同步回放音轨中的数据。  
熄灭：该音轨中没有数据；或者该音轨中有数据，但在录音过程中禁止回放。
3. 在录音准备状态下，可以反复按【切换】+【伴奏】或【旋律 1~5】按钮来切换音轨的状态。通过此方法，您可以选择叠加录音时，哪些音轨数据需要回放。

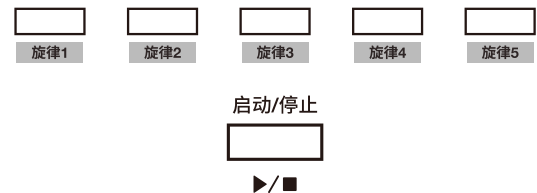
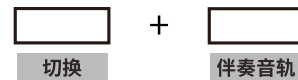
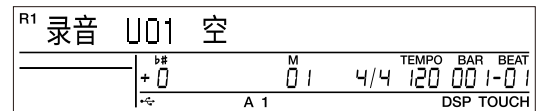
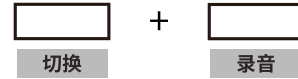

## 录音回放

当您停止录音后,系统将自动进入歌曲播放模式,开始循环播放您之前录制好的用户歌曲。

在歌曲模式下,使用【▲/是】/【▼/否】按钮及指轮盘可以切换到用户歌曲。如果某一首用户歌曲中没有录音数据,则屏幕会显示“空”,此时没有音乐数据可以播放。

R1	歌曲	U01	用户歌曲1						
	$R_m$	7	( 9 )	b#	M	TEMPO	BAR	BEAT	
				+0	01	4/4	120	003-03	
				↔	A	1 2 3 4		DSP TOUCH	

R1	歌曲	U02	空						
				b#	M	TEMPO	BAR	BEAT	
				+0	01	4/4	120	001-01	
				↔				DSP TOUCH	

## 删除录音音轨

1. 在录音准备状态下,按住【切换】按钮,然后按下【录音】按钮并保持2秒,直到屏幕显示“删除录音音轨?”询问提示,可以进入音轨删除功能。
2. 在音轨删除功能状态下(即显示“删除录音音轨?”时),按住【切换】按钮,然后按下【伴奏音轨】按钮或【旋律 1-5】按钮,选择需要删除数据的音轨。请注意,当某个音轨标志点亮,则表示您要删除掉该音轨数据。而音轨标志熄灭,则表示您要保留该音轨数据。如果您将所有的音轨标志都点亮了,则执行删除操作时,整首用户歌曲的数据都会被删除。
3. 选择好需要删除的音轨后,按【▲/是】按钮执行删除操作。操作完成后会自动返回录音准备状态。按【▼/否】按钮则能取消删除操作,并返回录音准备状态。

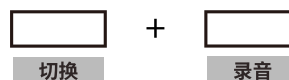

R1	录音	U01	删除录音音轨?						
				b#	M	TEMPO	BAR	BEAT	
				+0	02	4/4	120	001-01	
				↔	A	1 2 3 4		DSP TOUCH	



## 删除全部用户歌曲

在关机时,同时按住【录音】与【伴奏音轨】按钮保持不放,然后开机,可以快速清空所有用户歌曲。

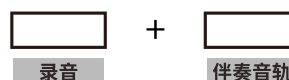

# 歌本

本乐器内置歌本 (ALBUM) 功能, 包含相当多的曲目设置。当您演奏一首歌曲, 但不知道如何选择节奏、音色, 或不清楚什么速度比较合适等, 如果歌本中有风格相近的曲目, 您就可以直接调出现成的设置来演奏了。

1. 按下【歌本】按钮即可进入歌本模式, 屏幕上显示曲目名称。此时, 自动伴奏功能将自动打开, 同时还会打开节奏的和弦模式和同步启动功能。此时, 您只需在和弦区演奏和弦, 或按下【启动/停止】按钮开始播放节奏, 就能立即开始演奏了。

2. 进入歌本模式后, 可以使用【▲/是】【▼/否】按钮或指轮盘切换歌本曲目。

每一首曲目的节奏、速度、音色及其他参数设置都不相同。歌本中的曲目大都比较耳熟能详, 如您没有找到您想要演奏的那首曲目, 也建议选择风格相近的曲目, 使用它的设置。如需退出歌本模式, 再次按下【歌本】按钮或其他功能模式按钮即可。

歌本



R1	歌本	001	青苹果乐园					
CHORD	b#	M	TEMPO	BAR	BEAT			
	+ 0	02	4/4	125	00	1-01		DSP TOUCH
	-							

# 使用演奏记忆

演奏记忆功能是一种很方便的功能,让您随时可以快速调出一套完整的面板设置,立即用于演奏。当您精心调试一套满意的设置时,也可以方便地将其存储起来。

## 选择记忆库并调出演奏记忆

本乐器内置有 8 个演奏记忆库,每个库中包含 6 个演奏记忆,分别为 M1~M6。

演奏记忆 (M1~M6) 中包含的面板设置有:

- 音色参数:主音色、双音色、下音色、数码效果、调音台
- 伴奏参数:节奏、速度、和弦模式开/关、段落选择
- 功能参数:力度、功能菜单中的相关参数

当您使用演奏记忆功能时,屏幕中演奏记忆显示区将显示“记忆库-演奏记忆”。

1. 反复按下【记忆库】按钮,可以在 1~8 个演奏记忆库中切换。
2. 按下【M1】~【M6】按钮中的其中一个,即可立即调出当前记忆库中,对应的演奏记忆。

注意:

当单触设置功能打开时,由于【M1】~【M4】按钮会作为单触设置键使用,因此演奏记忆将无法调出。

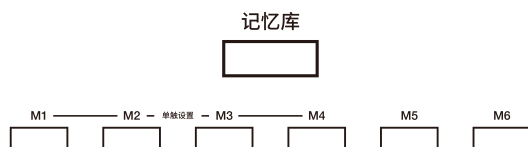
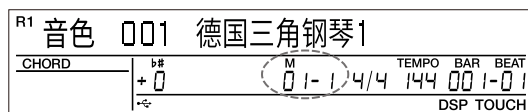

## 保存或重置演奏记忆

当您调好一套满意的面板设置,可以将其保存到任意一个记忆库中的演奏记忆中,以便之后随时调出。

按住【存储】按钮的同时,再按下【M1】~【M6】中的其中一个即可存储设置。屏幕将显示存储提示,请注意,这一操作将会覆盖演奏记忆。

如您想将全部的演奏记忆恢复为出厂设置(但又不想将其他参数恢复出厂设置并清空用户数据),则可以在关机状态下,同时按住【存储】按钮和【M1】按钮不放,再重新开机。这样,所有记忆库中的演奏记忆都将重置。

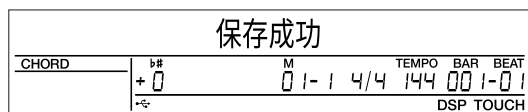
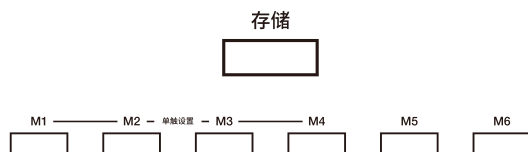

## 伴奏锁定

按下【伴奏锁定】按钮,可打开或关闭伴奏锁定功能。屏幕上对应的标志“■”将点亮或熄灭。

开启伴奏锁定功能后,与节奏相关的参数(节奏序号、节奏主段落状态、伴奏音量、速度、移调、和弦模式、调音台、键分离点等)在调用演奏记忆时将被参数锁定,不会随演奏记忆的改变而改变的。

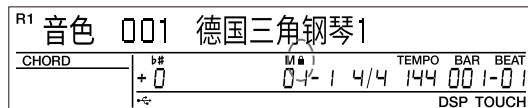
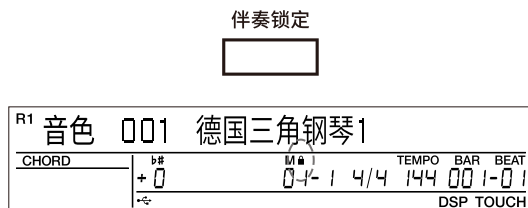

# 调音台

通过调音台功能,您可以独立控制各个通道播放的音量。

1. 按住【切换】按钮,同时按下调音台【<】/【>】按钮进入调音台功能菜单。屏幕将暂显当前的通道类型及其音量值。第一次进入调音台,默认为打击乐通道。
2. 暂显状态下,保持按住【切换】+调音台【<】/【>】按钮可切换通道类型。使用【▲/是】/【▼/否】按钮及指轮盘,即可调节当前显示通道的音量值。

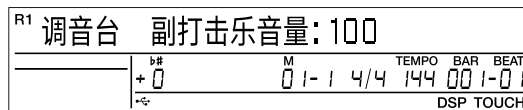

以下为本乐器调音台可调的通道类型:

通道类型	音量数值范围
副打击乐	0~127
主打击乐	0~127
贝司	0~127
和声 1	0~127
和声 2	0~127
和声 3	0~127
乐句 1	0~127
乐句 2	0~127
右手 1	0~127
右手 2	0~127
左手	0~127
蓝牙&音频输入	0~25

# 和声效果

开启和声效果,并配合和弦模式使用,即使您右手弹奏的是单音旋律,也能自动添加和声效果,产生丰富的音响。

## 打开或关闭和声效果

按住【切换】按钮,同时按下【和声】按钮可以打开或关闭和声效果,屏幕上的和声功能标志点亮或熄灭。

本乐器内置了 16 种和声类型,默认的和声类型为二重奏(Duet)。您可以在功能设置菜单中将其修改为其他的和声类型,详见功能菜单设置部分说明。

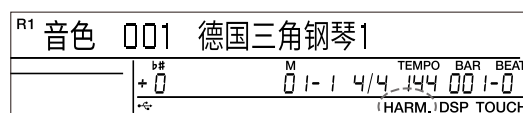
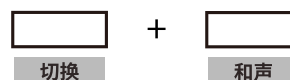

## 使用和声效果演奏

本乐器中的大部分和声效果需要根据您演奏的不同和弦变化和弦音,因此,这些和声效果只有在和弦模式打开状态下才能生效。

1. 请确保和弦开关是打开的,“CHORD”标志点亮,此时您可以开始播放伴奏。在全键盘和弦模式下(FULL),这些效果将不能生效。
2. 在和弦区弹奏一个和弦,然后在右手区弹奏音符,此时弹奏的音符会自动加上和声。  
本乐器中还有一些和声效果与和弦无关,它们是:五度音(1+5),八度音(Octave),回声(Echo),震音(Tremolo),颤音(Trill)效果。这些类型在和弦模式关闭时也能生效。

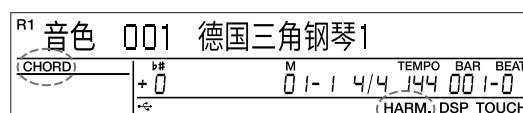

# 数码效果

数码效果是一种模仿声音在真实环境中的声场定位技术。使用此功能将使您听到更加开阔和饱满的演奏效果。本乐器的数码效果是默认打开的。当数码效果打开时,按住【切换】按钮,同时按下【数码效果】按钮即可将其关闭。

注意:

在节奏或乐曲正在播放,开关数码效果,可能会造成声音的短暂停顿,请尽量避免进行类似操作。

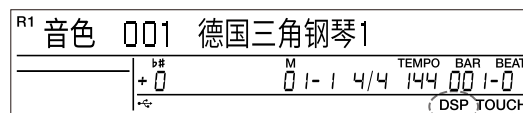
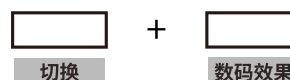



# 动态声学效果

本乐器具有强大的动态声学效果,在总体音量较低的情况下,使用该功能可以加强低频和高频,自动均衡音响响度,增强听觉的平衡效果。本乐器的动态声学效果是默认打开的。您也进入功能菜单将效果关闭(详见功能菜单设置部分说明)。

## 自定义踏板功能

本乐器的三踏板默认为原声三角钢琴的踏板功能,从左至右分别为弱音踏板、后延音踏板、延音踏板,详情请见踏板章节。其中,弱音踏板(左踏板)可以在功能菜单中选择配置成其它功能的踏板:

### ■ 弱音踏板

左踏板默认功能。踩下后,演奏的音符将产生弱音效果。

### ■ 节奏启动/停止踏板

踩下踏板可以启动或停止节奏。

### ■ 演奏记忆切换踏板

踩下踏板,首先调出当前演奏记忆库中 M1 的数据;以后每踩一次,将依次调出后一个,可循环所有演奏记忆。

R1	功能	左踏板定义:弱音				
	b#	M	TEMPO	BAR	BEAT	
	+ 0	0 1-1	4/4	144	00 1-0 1	
	-->	DSP TOUCH				

R1	功能	左踏板定义:启动停止				
	b#	M	TEMPO	BAR	BEAT	
	+ 0	0 1-1	4/4	144	00 1-0 1	
	-->	DSP TOUCH				

R1	功能	左踏板定义:记忆切换				
	b#	M	TEMPO	BAR	BEAT	
	+ 0	0 1-1	4/4	144	00 1-0 1	
	-->	DSP TOUCH				

# 古典音律

音律是一种在音阶中精密规定各级音的音高的体制，本乐器预置了一些古典音律，如果您需要演奏非常复古的音乐，比如文艺复兴时期的乐曲，这些律制将十分有用。古典音律功能默认是关闭的，本乐器初始的音律为十二平均律。

## 使用古典音律功能

1. 按住【切换】按钮，同时按下【古典音律】按钮打开或关闭古典音律功能。打开此功能后，本乐器的音律就不再是十二平均律。此时弹奏键盘，您可以听到音阶的音高发生了微妙的变化。
2. 按住【切换】按钮，同时按下功能【<】/【>】按钮，可以进入古典音律类型设置界面（详见功能菜单设置部分说明）。此时屏幕显示打开古典音律功能后的默认音律为：001 毕达哥拉斯律 C。其中，“毕达哥拉斯律”代表该音律类型的名称，“C”则代表音律的基准音。

本乐器共有 6 种古典音律，分别是：

No	音律类型名称
1	毕达哥拉斯律
2	纯律大调
3	纯律小调
4	中庸全音律
5	威克麦斯特律
6	基恩伯格律

3. 在古典音律类型设置界面，按下【▲/是】/【▼/否】按钮或者使用指轮盘选择不同的音律类型。屏幕上的音律类型名称会对应改变。
4. 在古典音律类型设置界面，还可通过按下键盘上 C7~B7 琴键，设置音律基准音。屏幕上的基准音显示会对应改变。在使用非十二平均律的其他古典音律时，基准音的选择是十分必要的。由于音律是基于基准音进行音阶中其他音高的推演，因此，改变基准音，推演的基础就会不同，在不同的基准音下，音高会有不同。建议当您使用其他古典音律时，根据所演奏的曲目本身的调性来选择基准音。

注意：

1. 只有在古典音律功能打开后，调整音律类型或根音，弹键盘才会响应音律变化。
2. 进入示范曲模式和歌曲模式时，系统即会自动退出古典音律。
3. 在古典音律设置界面，若5秒中内没有任何设置操作，将自动退出设置状态。

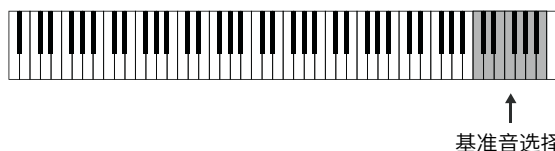
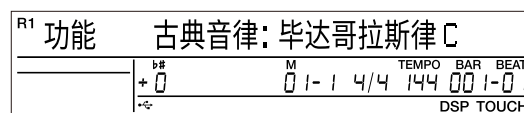
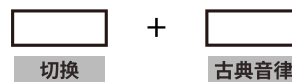

## 古典音律介绍

### ■ 十二平均律

十二平均律是将八度音程均分为 12 个相等音程的律制。这种律制只有一种半音和一种全音，非常便于转调，目前国际上的键盘乐器都以十二平均律调音。

### ■ 毕达哥拉斯律

毕达哥拉斯律是历史上最早的调律法，即五度相生律。由于早先由毕达哥拉斯提出，故以他的名字命名。这是一种以纯五度为声律基础的律制。与十二平均律相比，毕达哥拉斯律的全音较大，半音较小。

### ■ 纯律大调、纯律小调

纯律是一种以自然五度和三度来生成其他所有音程的音准体系和调音体系。当音乐中运用到大量的和声，如人声合唱或清唱时，纯律能最好地表现和谐。但由于纯律中存在两种全音和半音，因此并不合适键盘乐器的设计和演奏。

### ■ 中庸全音律

中庸全音律是为了把纯律实际应用 to 键盘乐器上而提出的。这种律制的特点是，构成三和弦时能产生与纯律十分接近的协和音。由于其构造比纯律简单，曾在欧洲盛行数百年。

### ■ 威克麦斯特律

威克麦斯特律是毕达哥拉斯调律法的改良，由德国的管风琴制造家兼音乐理论家阿道斯·威克麦斯特提出。威克麦斯特律的五度音程保留了其自然律的本质，又不必重新调律就能演奏十二个大小调，故被巴赫称为接近平均律的音律。这种律制下的各个调性都色彩分明，这一点是古典派、浪漫派调性音乐以调名为曲名的重要依据，也是古典音律复活的最大理由。

### ■ 基恩伯格律

基恩伯格律是由巴赫的学生基恩伯格在对巴赫的《平均律钢琴曲集》曲目所用的音律进行考证后，提出的一种调律法。这种律制类似“中庸全音律”与“纯律”的混合，也是对“中庸全音律”的改良。

# 演奏帮助

本乐器共预置了 7 种演奏帮助模式：吉它、钢琴、古筝、琵琶、三弦、扬琴和中阮，详见下面说明。

## 什么是“演奏帮助”？

演奏帮助是一个简单易用的全新功能，它能使您的演奏变得更加的简单、有趣。使用此功能，您可以通过最简单的操作，就能将高难度的演奏技巧轻松地表现出来。

## 进入演奏帮助功能

1. 按住【切换】按钮，同时按下【演奏帮助】按钮可进入演奏帮助模式。此时屏幕显示当前模式，当前的音色名称及音色序号。演奏帮助模式的初始默认设置为吉它模式。
2. 您可以使用指轮盘来切换到其他的音色模式。
3. 如右图所示，屏幕上的小节区域中显示了当前的初始默认拍号为“4/4”拍，您可以使用【▲/是】/【▼/否】按钮选择拍号。
4. 演奏帮助功能支持以下几种常用的拍号来满足您的演奏需要：2/4 拍、3/4 拍、4/4 拍和 6/8 拍。
5. 在演奏帮助模式中，使用速度【<】/【>】按钮可以调整当前的速度值。

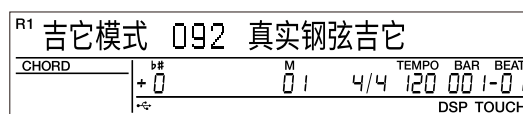
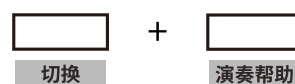

## 吉它模式

### 吉它模式键盘分区

吉它模式可以让键盘手像吉它手一样演奏吉它的分解和弦、扫弦及一些逼真的特殊技巧，如同正在演奏真实吉它一般。您只需懂得和弦弹奏即可轻松演奏出吉它单弦音（6 种）、分解和弦（5 种）、扫弦（5 种）、特殊技巧（5 种）及吉它尾声（2 种），初学者也能快速上手。

### 和弦区

键盘的 A0-B3 区域为吉它模式的和弦区，在此区域可演奏和弦。

### 分解区 1

键盘的 C4-B4（仅白键部分）为吉它模式的分解区 1，在此区域内可演奏 5 种不同的吉它分解和弦。

### 分解区 2

键盘的 C5-A5（仅白键部分）为吉它模式的分解区 2，如同真实吉它一般，这六个按键对应吉它的六根弦，在此区域内可演奏自由的吉它独奏。

吉它模式键盘分区

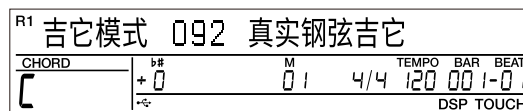
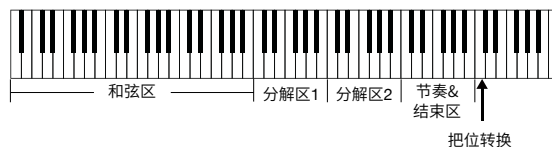

## 节奏&结束区

键盘的 C6-G6 (仅白键部分) 为吉它模式的节奏区, 在此区域内可演奏 5 种不同的吉它扫弦, 节奏感强烈。键盘的 A6-B6 (仅白键部分) 为吉它模式的结束区, 在此区域内可演奏 2 个不同的吉它歌曲尾声。

## 把位转换

C7 键位吉它模式的把位切换键, 按下此键屏幕上的音色名称右侧会显示“●高”。反复按下此键您可在吉它高把位和低把位之间来回切换。

注意:

C7 以上按键不响应用户操作。

## 在吉它模式中演奏

### (1) 在和弦区中演奏和弦

在此区域内按下和弦, LCD 显示屏将显示和弦名称。单独弹奏和弦时, 只发出吉它音色的根音。

### (2) 在分解区 1 中演奏分解和弦

当和弦名称显示时, 弹奏分解区 1 中的任意一个白键开始演奏美妙的分解和弦的同时, 请尝试弹奏另一个白键演奏另一段分解和弦, 当您的左手在和弦区弹奏不同的和弦时, 分解和弦将随着和弦的变化而演奏出丰富的曲调。

### (3) 在分解区 2 中自由独奏

当和弦名称显示时, 弹奏分解区 2 中的前 6 个白键可以进行自由的吉它独奏, 如同演奏真实的吉它一般。吉它独奏的音符为左手设定和弦音的分解和弦, 在自由独奏时请尝试着用左手在和弦区弹奏各种不同的和弦, 欣赏逼真的演奏效果。

注意:

分解区 2 中的 B5 琴键在吉它模式中无效。

### (4) 在节奏区中演奏扫弦

当和弦名称显示时, 弹奏节奏区中的任意一个白键开始演奏美妙的吉它扫弦。同样改变左手和弦, 欣赏动感逼真的演奏效果。

### (5) 结束吉它演奏

当和弦名称显示时, 按下 A6 或 B6 按钮演奏吉它尾声, 使您可以自然、优雅地结束一次吉它演奏。

### (6) 演奏特殊音效

B6 以下所有的黑键为特殊音效键。吉它模式支持 5 种特殊音效, 这些音效由 C#4 键位开始依次排列为右手拍弦制音、敲击腔体声、刮弦声、低音弦下滑声以及触弦声。尝试在吉它演奏时穿插这些特殊音效, 使您的演奏更加生动逼真。

### (7) 切换把位

按下 C7 键, 按下此键屏幕上的音色名称右侧会显示“●高”, 表示此时吉它演奏处于高把位状态。此时演奏演奏吉它音色, 您会发现演奏效果与之前有所不同。请尝试在演奏过程中切换吉它把位, 欣赏不断变化的演奏效果。

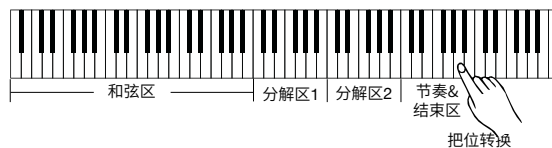
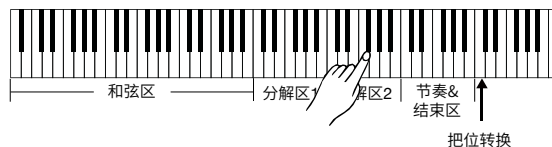
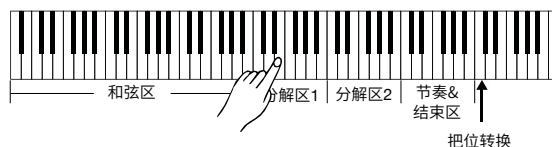
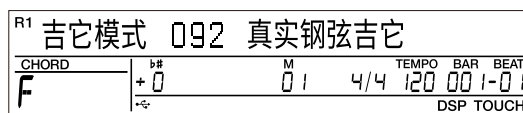

## 钢琴模式

### 钢琴模式键盘分区

一些用普通演奏方法很难演奏出的高难度技巧，在演奏帮助功能的钢琴模式中您可以轻松地表现出来。在此模式中您可以演奏钢琴节奏（5种）、分解和弦（5种）、钢琴尾声（3种）。钢琴模式键盘分区同吉它模式非常相似。弹奏 A6-C7（仅限白键）可以结束演奏。在钢琴模式中，C4 以上的所有黑键均无效。

### 在钢琴模式中演奏

- (1) 在演奏帮助模式中，可以使用指轮盘选择钢琴模式。
- (2) 在和弦区弹奏和弦。
- (3) 在分解区和节奏区中演奏钢琴各种旋律及节奏型。
- (4) 弹奏 A6、B6 或 C7 键结束钢琴演奏。

钢琴模式键盘分区

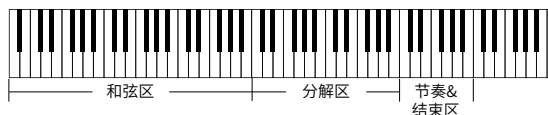

R1	钢琴模式	001	德国三角钢琴1				
CHORD	+ 0	M	01	4/4	120	00	1-01
	-#						DSP TOUCH

## 民乐模式

### 民乐模式键盘分区

使用演奏帮助功能，您可以生动逼真地演奏中国传统乐器。有 5 种不同的民乐音色进行演奏：古筝、琵琶、三弦、扬琴和中阮。在此模式中您可以演奏民乐节奏或民乐分解和弦（5种）、民乐琶音（5种）以及民乐尾声（2-3种）。

### 和弦区

键盘的 A0-B3 区域是民乐模式的和弦区，在此区域可演奏和弦。

### 分解区

键盘的 C4-B5 区域是民乐模式的分解区（仅白键部分），在此区域可演奏民乐节奏及分解和弦。

### 节奏&结束区

- (1) 键盘的 C6-G6（仅白键部分）是民乐模式的琶音区，在此区域内可演奏民乐独特的华丽琶音。
- (2) 在琵琶、三弦、扬琴和中阮模式中弹下 A6-C7（仅白键部分）可演奏民乐尾声，但在古筝模式中只能演奏两个尾声。
- (3) 古筝模式中的 C7 键为快速琶音模式切换键（查看在民乐模式中演奏有详细说明）。

### 注意：

民乐模式中 C4 以上的所有黑键都无效。

### 在民乐模式中演奏

- (1) 在演奏帮助模式中，可以使用指轮盘选择民乐音色。
- (2) 在和弦区弹奏和弦。
- (3) 在分解区和节奏区中演奏民乐。
- (4) 结束民乐演奏。

民乐模式键盘分区

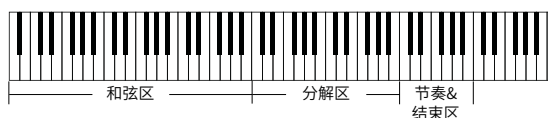

### 快速琶音模式

在古筝模式中,按下 C7 键可以进入古筝演奏的快速琶音模式。在此模式中,从 C4-B6 的所有白键分别对应真实古筝的 21 根弦,它们的音高如下: C, D, E, G, A, c1, d1, e1, g1, a1, c2, d2, e2, g2, a2, c3, d3, e3, g3, a3 和 c4。快速琶音模式为您带来特别的演奏体验,让您演奏古筝独奏时能轻松表现华丽的片段。在快速琶音模式下再次按下 C7 键返回到普通古筝模式。

注意:

在民乐模式中,自动低音和弦功能只响应大三和弦和小三和弦,有别于吉它模式和钢琴模式。

## 退出演奏帮助功能

当您演奏完毕时,按下【音色】、【节奏】、【歌曲】、【切换】+【演奏帮助】等按钮可以退出演奏帮助功能。

# 功能菜单设置

在本乐器的功能菜单中，您可以设置一系列功能参数，调整各项设置。

以下为进入功能菜单的操作方法：

- 按住【切换】按钮，再按下功能【<】或功能【>】按钮，进入功能菜单。



以下为切换功能项的操作方法：

- 保持按住【切换】按钮，再次连续按下功能【<】或功能【>】按钮，可切换功能项。

当您选到对应的功能项，屏幕将暂时显示功能项名称。此时，您可以通过以下方式调整功能项中的设置及参数：

- 使用【▲/是】/【▼/否】按钮或指轮盘修改设置或调节参数。  
如您想恢复此功能项的默认参数，同时按下【▲/是】和【▼/否】即可将参数或设置复位。

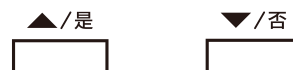

在功能菜单设置状态下，如一段时间没有任何操作，则会自动退出菜单。

## 功能设置一览

### 乐器调音

在一个半音 (100 音分) 的范围内，微调乐器整体音高。  
使用本乐器与其他乐器合奏时，此功能可用于匹配其他乐器的音准。

设置范围	默认设置
-50~+50	000

### 键分离点

在键盘上，将和弦区同右手区分割开的位置叫做“键分离点”。  
• 当和弦模式打开时，键分离点 (包含分离点键位) 左手区域的键盘一般用于演奏和弦，控制自动伴奏。  
• 当和弦模式关闭时，左手区域的键盘一般用于演奏下音色。  
在此功能项下，也可直接弹奏琴键设置键分离点。

设置范围	默认设置
普通模式：001~088	普通模式：034
双钢琴模式：028~064	双钢琴模式：044

### 和弦模式

本乐器提供 2 种和弦模式，分别是单多指和弦模式和智能全键盘模式。默认单多指和弦模式。设置完成后，按下【和弦开关】按钮，屏幕将显示您刚才选择的和弦模式。

设置范围	默认设置
单多指 全键盘	单多指

### 本机键盘发声

当您“将“键盘发声”设置为“关”时，本乐器可作为 MIDI 键盘配合 DAW 或其他外部音源使用。此时弹奏，本乐器不会发出声音，但仍会输出 MIDI 信息。

设置范围	默认设置
开 关	开

### 键盘力度

本乐器内置 5 种键盘力度类型，分别为：柔和 2，柔和 1，普通，强力 1，强力 2。选择“柔和”的力度类型，您会比较轻松就演奏出较大音量。选择“强力”的力度类型，您需要更加用力才能演奏出较大音量。您可以通过面板操作关闭键盘力度响应功能，这样弹奏琴键时，无论用多少力弹奏琴键，发出声音的音量都是一样的。

设置范围	默认设置
柔和 2 柔和 1 普通 强力 1 强力 2	普通

### 节拍器类型

当节拍器类型为 000 时，表示无重音铃。  
当节拍器类型为 002 时，节拍器打拍“叮哒”循环，以此类推。

设置范围	默认设置
000, 002~009	000

### 节拍器音量

仅用于调节节拍器音量。  
节拍器声音将不会被歌曲录音录制进去。

设置范围	默认设置
000~127	110



### 左踏板定义

本乐器的左踏板可作为多功能踏板,将其定义为其他功能:

- 弱音(默认功能)
- 节奏启动/停止
- 演奏记忆状态切换

设置范围	默认设置
弱音 启动/停止 记忆切换	弱音

### 淡入时间

用于调节节奏的淡入时间。可调范围为 1~20 秒。

设置范围	默认设置
001~020	010

### 淡出时间

用于调节节奏的淡出时间。可调范围为 1~20 秒。

设置范围	默认设置
001~020	010

### 动态声学效果

用于打开或关闭动态声学效果。本乐器默认动态声学效果为打开状态。

设置范围	默认设置
关 开	开

### 古典音律类型

本乐器共有 6 种古典音律类型。打开古典音律功能后的默认音律为:毕达哥拉斯律 C。其中,“毕达哥拉斯律”代表该音律类型的名称,“C” 则代表音律的基准音。

设置范围	默认设置
毕达哥拉斯律 C 纯律大调 C 纯律小调 C 中庸全音律 C 威克麦斯特律 C 基恩伯格律 C	毕达哥拉斯律 C

### 全局均衡

本乐器预置了 6 中不同风格的均衡效果。包括:常规、流行、摇滚、古典、爵士、舞曲。

设置范围	默认设置
常规 流行 摇滚 古典 爵士 舞曲	常规

### 混响类型

混响效果可以模拟在不同大小和类型的空间中演奏的感觉。

本乐器内置 10 种混响效果类型,空间由小到大分别为:

房间 1, 房间 2, 房间 3

大厅 1, 大厅 2, 大厅 3

教堂 1, 教堂 2

延迟, 立体声延迟。

设置范围	默认设置
房间 1、房间 2、房间 3 大厅 1、大厅 2、大厅 3 教堂 1、教堂 2 延迟、立体声延迟	大厅 3

### 混响深度

混响深度越大,对应当前的混响类型效果越明显,空间感越强。

设置范围	默认设置
000~127	050

### 合唱类型

合唱效果可以让音色具有厚度、更加丰满,也可以模拟一些乐器特有的效果器。本乐器内置 8 种合唱效果类型,分别为:

合唱 1, 合唱 2

GM 合唱 1, GM 合唱 2

镶边 1, 镶边 2

旋转 1, 旋转 2。

设置范围	默认设置
合唱 1、合唱 2 GM 合唱 1、GM 合唱 2 镶边 1、镶边 2 旋转 1、旋转 2	GM 合唱 2

### 合唱深度

合唱深度越大,对应当前的合唱类型效果越明显。

设置范围	默认设置
000~127	000

### 和声类型

本乐器内置的以下和声类型,在和弦模式打开时,配合和弦的演奏才有效果,它们是:

- 二重奏,默认选项
- 摇滚二重奏
- 乡村二重奏
- 三重奏
- 乡村三重奏
- 完全和弦
- 紧凑和弦
- 四部密集 1
- 四部密集 2
- 四开放排列
- 扫弦

以下和声类型,单独使用也能有效果,它们是:

- 五度音
- 八度音
- 回声
- 震音
- 颤音

其中,回声、震音和颤音类型,可以通过改变和声速度功能项调整效果音的快慢。

### 和声速度

当和声类型为回声 (Echo), 震音 (Tremolo) 或颤音 (Trill) 时, 修改此项设置可以调整效果音的快慢。

设置范围	默认设置
001~004	001

### MIDI 输入

此功能需要将本乐器连接至可以发送 MIDI 信息的外部设备才能使用。选择本乐器需从外部设备接收的 MIDI 通道。

设置范围	默认设置
001~016, ALL	ALL

### MIDI 输出

此功能需要将本乐器连接至可以接收 MIDI 信息的外部设备才能使用。选择需从本乐器向外部设备发送信息的 MIDI 通道。

设置范围	默认设置
001~016	001

### 系统语言

本乐器支持中/英两种语言显示,可切换选择。

设置范围	默认设置
中文 英文	中文

### 自动关机

当您在一定时间内对本乐器没有任何操作时,本乐器将自动关机,以节约用电。您可以将自动关机时间设置为 30 分钟或 60 分钟,也可以关闭此功能。

设置范围	默认设置
关 30 分钟 60 分钟	30 分钟

# 恢复出厂设置

在关机状态下,同时按住【▲/是】和【▼/否】按钮,然后再开机,可以将本乐器的系统复位至出厂设置,同时删除本乐器上所有的用户数据,包括:用户歌曲、演奏记忆、功能设置等。

伴随此操作开机时,屏幕会显示“MEDELI”。随后将会自动进入系统,恢复到出厂的开机状态。

## MIDI 输入/输出

本乐器可以通过 MIDI 功能来获得更好的扩展性。本章节为您解释了什么是 MIDI、MIDI 的作用以及在本乐器上如何使用 MIDI 功能。

1. MIDI (Musical Instrument Digital Interface) 是表示乐器数字接口的缩写词,电子乐器可以利用它通过发送和接收兼容的音符、控制转换、程序转换以及其他各种类型的 MIDI 数据或信息进行相互通信。
2. 本乐器可以通过传送同音符相关的数据以及各类控制器数据,以达到控制 MIDI 设备的目的。同样,外来的 MIDI 信息也可以控制本乐器,自动确定音源发生器的模式、选择 MIDI 通道、确定音色和效果、改变参数值,当然也可以演奏为各声部指定的音色。  
本乐器具有的 USB 接口,可以作为 MIDI 输入和输出设备与 PC 进行连接。

注意:

1. 本乐器配备的 USB 接口属于 USB-B 类型,作用是与电脑相连接。本乐器可以与电脑互相传递 MIDI 信息,而不能和其他具有 USB 接口的乐器设备相连。
2. 如您想让本乐器连接到平板电脑、手机等智能移动设备,可能需要额外购买合适的转接口。更多与 MIDI 有关的信息,请购买在售相关专业书籍。

# 故障排除

常见问题	排除方法
打开或关闭乐器时伴随轻微的杂音。	这是正常现象, 请不要担心。
按钮按下没有反应	在一些功能模式下, 面板上的部分按钮功能将被禁用。
演奏或播放时, 乐器的扬声器不发声。	请检查主音量旋钮是否调得太低, 如果是, 请对设置进行调整。
	请进入调音台功能, 检查各个声部的音量值是否设置过低, 如果是, 请对设置进行调整。
	请查看耳机接口是否有连接耳机或插入转接头。
	检查功能菜单-本机键盘发声这一项是否关闭了。
乐器发出了杂音。	当在本乐器附近使用移动电话, 或者移动电话来电时, 可能乐器会受到影响发出杂音。请将移动电话稍微远离乐器。
声音产生了失真或噪声。	可能由于一些与音量有关的设置调节不合理, 请检查相关设置并进行调整。
	可能由于部分效果器当前设置的参数不合理, 请检查设置并进行调整。
	部分效果器在调节效果参数时, 会产生一些噪声或杂音。这是正常现象, 请不要担心。
当同步启动打开且按下琴键时, 自动伴奏仍未启动。	您可能在尝试启动自动伴奏时按下了右手区的琴键。想通过同步启动功能打开自动伴奏, 请保证按下的琴键位于和弦区。
某些音色不同键位的音高相差不多或声音一样。	这取决于一些特殊音色本身的特性, 这是正常现象, 请不要担心。
按下【启动/停止】按钮播放节奏, 但没有声音。	请检查是否选择了一个钢琴节奏, 直接按下【启动/停止】按钮将只播放节奏的打击乐通道, 但钢琴节奏是没有打击乐通道的。
按下音符的音高不准。	请查看古典音律功能是否被打开。
	请将移调以及乐器调音的设置重置为“00”。如果没有用, 请尝试重新开机将本乐器恢复至出厂设置。
功能参数设置不是自己想要的。	在电源关闭状态下同时按住【▲/是】和【▼/否】键并打开电源可以将本乐器恢复到初始默认状态。
和声功能不响应。	请确认和声功能已打开。
	部分和声效果类型需要在演奏和弦时才有效果, 请确认当前是否有和弦被按下。
	当主音色设置为打击乐音色时, 和声功能不响应。
连接电脑时, 电脑不识别本乐器	本乐器无需再另外安装驱动, 如果电脑不识别本乐器, 请检查 USB 线是否连接牢固, 或尝试连接电脑其他 USB 端口。

\*使用本乐器, 万一发生故障而无法自行解决时, 请根据本公司产品保修规定与供应商或指定维修站联系。

# 规格

键盘	GAS-II 逐级配重标准键盘 II
显示屏	多功能显示屏 (支持中文字符)
复音数(最大)	128
音色	680 种音色 (包含 80 种中国民族音色)
节奏	260 预置, 10 用户
演示曲	4
歌曲库	100 预置歌曲, 10 用户歌曲 (5 旋律轨+ 1 伴奏轨), 支持主旋律关闭 120 个歌本
音色层	左手, 右手 1, 右手 2
分离点	有
双钢琴	有
节奏控制	启动/停止 同步启动 前奏/尾奏 主奏 A / 插入 A 主奏 B / 插入 B 和弦模式 淡入淡出 伴奏音量 单触设置
和弦类型	32
混响	10 类型, 128 深度
合唱	8 类型, 128 深度
效果	DSP 开/关, 动态声学效果
均衡器	6 类型
调音台	有 (12 轨)
音序器	10 用户歌曲 (5 旋律轨 + 1 伴奏轨)
注册记忆	6 × 8 记忆库 参数锁定
单触设置	有
演奏增强	和声, 演奏帮助
可定义控制器	1 踏板 (弱音踏板)
音高调节	移调 八度 (双钢琴) 调音 古典音律
节拍器	0, 2 ~ 9
速度	5 ~ 320

其他控制		力度调节 (5 类型, 关闭) 明亮度 钢琴演奏模式
接口	USB	USB MIDI
	MIDI	无
	蓝牙	蓝牙音频
	耳机	2 标准立体声
	音频输入	1 标准立体声
	音频输出	1 标准立体声
	踏板	延音踏板 (带半踏), 弱音踏板, 后延音踏板
配套软件		GrandSuite (详细操作请至官网下载“GrandSuite 文件传输操作说明”)
扬声器		低音: 2 × 4 Ω 25 W 高音: 2 × 8 Ω 20 W
尺寸		1358 × 462 × 865 mm
净重		45.8 kg

\*本规格如有调整, 恕不另行通知。

# 音色表

序号	中文全称	中文缩写
<b>钢琴</b>		
1	德国三角钢琴 1	德国三角钢琴 1
2	德国三角钢琴 2	德国三角钢琴 2
3	真实明亮钢琴	真实明亮钢琴
4	圆润三角钢琴	圆润三角钢琴
5	摇滚钢琴	摇滚钢琴
6	真实酒吧钢琴	真实酒吧钢琴
7	现场酒吧钢琴	现场酒吧钢琴
8	八度三角钢琴 1	八度三角钢琴 1
9	八度三角钢琴 2	八度三角钢琴 2
10	八度明亮钢琴	八度明亮钢琴
11	明亮三角钢琴	明亮三角钢琴
12	温暖三角钢琴	温暖三角钢琴
13	现场三角钢琴	现场三角钢琴
14	真实拨弦古钢琴	真实拨弦古钢琴
15	八度拨弦古钢琴	八度拨弦古钢琴
16	现场拨弦古钢琴	现场拨弦古钢琴
17	钢琴与电钢琴	钢琴与电钢琴
18	CP 系列电钢琴 1	CP 系列电钢琴 1
19	CP 系列电钢琴 2	CP 系列电钢琴 2
20	钢琴与弦乐	钢琴与弦乐
21	钢琴与垫	钢琴与垫
22	钢琴与合唱	钢琴与合唱
23	黯淡拨弦古钢琴	黯淡拨弦古钢琴
24	拨弦古钢琴与弦乐	拨弦古钢琴与弦乐
<b>电钢琴</b>		
25	复古电钢琴 1	复古电钢琴 1
26	复古电钢琴 2	复古电钢琴 2
27	梦幻电钢琴 1	梦幻电钢琴 1
28	梦幻电钢琴 2	梦幻电钢琴 2
29	经典电钢琴	经典电钢琴
30	日本电钢琴	日本电钢琴
31	60 年代电钢琴	60 年代电钢琴
32	现代电钢琴	现代电钢琴
33	爵士电钢琴 1	爵士电钢琴 1
34	爵士电钢琴 2	爵士电钢琴 2
35	酷电钢琴 1	酷电钢琴 1
36	酷电钢琴 2	酷电钢琴 2
37	相移电钢琴	相移电钢琴
38	颤音电钢琴 1	颤音电钢琴 1
39	颤音电钢琴 2	颤音电钢琴 2
40	标准电钢琴	标准电钢琴
41	超级电钢琴	超级电钢琴
42	立体声击弦古钢琴	立体声击弦古钢琴
43	相移击弦古钢琴	相移击弦古钢琴
44	经典击弦古钢琴	经典击弦古钢琴
45	哇音击弦古钢琴	哇音击弦古钢琴
46	哇音电钢琴	哇音电钢琴
47	“啊”声电钢琴	“啊”声电钢琴
48	跳跃电钢琴	跳跃电钢琴
49	流行电钢琴	流行电钢琴

序号	中文名称	中文缩写
<b>风琴</b>		
50	立体声拉杆风琴	立体声拉杆风琴
51	立体声打击风琴	立体声打击风琴
52	立体声摇滚风琴	立体声摇滚风琴
53	真实教堂风琴	真实教堂风琴
54	八度教堂风琴	八度教堂风琴
55	经典打击风琴	经典打击风琴
56	酷拉杆风琴	酷拉杆风琴
57	酷打击风琴	酷打击风琴
58	酷摇滚风琴	酷摇滚风琴
59	酷教堂风琴	酷教堂风琴
60	现场拉杆风琴	现场拉杆风琴
61	现场打击风琴	现场打击风琴
62	现场摇滚风琴	现场摇滚风琴
63	现场教堂风琴	现场教堂风琴
64	强力旋转风琴	强力旋转风琴
65	融合风琴	融合风琴
66	旋转风琴 1	旋转风琴 1
67	旋转风琴 2	旋转风琴 2
68	爵士风琴 1	爵士风琴 1
69	爵士风琴 2	爵士风琴 2
70	电子管风琴	电子管风琴
71	复古风琴 1	复古风琴 1
72	复古风琴 2	复古风琴 2
73	真实簧管风琴	真实簧管风琴
74	酷夸张风琴	酷夸张风琴
75	黯淡拉杆风琴	黯淡拉杆风琴
76	爵士打击风琴	爵士打击风琴
77	摇滚打击风琴	摇滚打击风琴
78	哇音摇滚风琴	哇音摇滚风琴
79	黯淡教堂风琴	黯淡教堂风琴
80	爵士夸张风琴	爵士夸张风琴
<b>手风琴</b>		
81	缪赛特风笛 1	缪赛特风笛 1
82	缪赛特风笛 2	缪赛特风笛 2
83	真实手风琴	真实手风琴
84	真实探戈手风琴	真实探戈手风琴
85	舞厅手风琴	舞厅手风琴
86	甜蜜口琴	甜蜜口琴
87	柔和口琴	柔和口琴
88	明亮口琴	明亮口琴
89	酷手风琴	酷手风琴
90	独奏手风琴	独奏手风琴
<b>吉它与贝司</b>		
91	真实尼龙吉它	真实尼龙吉它
92	真实钢弦吉它	真实钢弦吉它
93	真实清音吉它	真实清音吉它
94	真实爵士吉它	真实爵士吉它
95	摇滚吉它	摇滚吉它
96	酷芬克吉它	酷芬克吉它
97	滑音钢弦吉它	滑音钢弦吉它

序号	中文全称	中文缩写
98	滑音清音吉它	滑音清音吉它
99	甜蜜曼陀林	甜蜜曼陀林
100	酷主奏吉它	酷主奏吉它
101	强力主奏吉它	强力主奏吉它
102	60年代清音吉它	60年代清音吉它
103	独奏清音吉它	独奏清音吉它
104	泛音钢弦吉它	泛音钢弦吉它
105	泛音尼龙吉它	泛音尼龙吉它
106	12弦吉它	12弦吉它
107	12弦电吉它	12弦电吉它
108	布鲁斯吉它	布鲁斯吉它
109	吉它反馈	吉它反馈
110	五度失真吉它	五度失真吉它
111	力度感应钢弦吉它	力度感应钢弦吉它
112	延迟吉它	延迟吉它
113	复古吉它	复古吉它
114	节奏吉它	节奏吉它
115	爵士主奏吉它	爵士主奏吉它
116	独奏制音吉它	独奏制音吉它
117	踏板吉它	踏板吉它
118	失真主奏吉它 1	失真主奏吉它 1
119	八度吉它	八度吉它
120	失真主奏吉它 2	失真主奏吉它 2
121	颤音吉它	颤音吉它
122	金属吉它	金属吉它
123	制音节奏吉它	制音节奏吉它
124	芬克吉它	芬克吉它
125	过载主奏吉它	过载主奏吉它
126	尼龙吉它与原声贝司	尼龙弦与原声贝司
127	钢弦吉它与指弹贝司	钢弦与指弹贝司
128	尼龙吉它与钢弦吉它	尼龙弦与钢弦吉它
129	爵士吉它与钢弦吉它	爵士与钢弦吉它
130	真实指弹贝司	真实指弹贝司
131	真实原声贝司	真实原声贝司
132	真实拨片贝司	真实拨片贝司
133	真实无品贝司	真实无品贝司
134	强力击弦贝司	强力击弦贝司
135	触发脉冲	触发脉冲
136	浩室贝司	浩室贝司
137	芬克击弦贝司	芬克击弦贝司
138	共鸣贝司	共鸣贝司
139	共鸣合成贝司	共鸣合成贝司
140	摇滚贝司 1	摇滚贝司 1
141	摇滚贝司 2	摇滚贝司 2
142	爵士贝司	爵士贝司
143	指弹击弦贝司	指弹击弦贝司
144	原声贝司与镲片	原声贝司与镲片
145	模拟贝司	模拟贝司
146	弹性合成贝司	弹性合成贝司
147	哇音指弹贝司	哇音指弹贝司
148	哇音拨片贝司	哇音拨片贝司

序号	中文名称	中文缩写
149	硬摇滚贝司	硬摇滚贝司
150	哇音无品贝司	哇音无品贝司
151	制音无品贝司	制音无品贝司
152	黯淡无品贝司	黯淡无品贝司
153	拨片制音无品贝司	拨片制音无品贝司
154	合唱击弦贝司	合唱击弦贝司
155	脉冲冲击贝司	脉冲冲击贝司
156	明亮脉冲贝司	明亮脉冲贝司
157	强力模拟贝司	强力模拟贝司
158	强力脉冲贝司	强力脉冲贝司
<b>弦乐</b>		
159	真实弦乐	真实弦乐
160	经典弦乐	经典弦乐
161	管弦乐队合奏	管弦乐队合奏
162	甜蜜小提琴	甜蜜小提琴
163	真实小提琴	真实小提琴
164	酷小提琴	酷小提琴
165	慢小提琴	慢小提琴
166	黯淡小提琴	黯淡小提琴
167	慢中提琴	慢中提琴
168	黯淡中提琴	黯淡中提琴
169	慢大提琴	慢大提琴
170	黯淡大提琴	黯淡大提琴
171	真实中提琴	真实中提琴
172	真实大提琴	真实大提琴
173	现场大提琴	现场大提琴
174	明亮大提琴	明亮大提琴
175	黯淡颤音弦乐	黯淡颤音弦乐
176	慢颤音弦乐	慢颤音弦乐
177	明亮竖琴	明亮竖琴
178	弦乐与竖琴	弦乐与竖琴
179	现场低音提琴	现场低音提琴
180	真实低音提琴	真实低音提琴
181	真实竖琴	真实竖琴
182	音乐会弦乐	音乐会弦乐
183	现场弦乐	现场弦乐
184	现场管弦乐	现场管弦乐
185	柔和弦乐	柔和弦乐
186	慢弦乐	慢弦乐
187	弦乐与铜管	弦乐与铜管
188	弦乐与长笛	弦乐与长笛
189	弦乐与高音双簧管	弦乐与高音双簧管
190	现场“啊”声合唱	现场“啊”声合唱
191	现场“欧”声合唱	现场“欧”声合唱
192	合成合唱 1	合成合唱 1
193	合成合唱 2	合成合唱 2
194	管弦乐	管弦乐
195	弓弦乐	弓弦乐
196	辉煌弦乐	辉煌弦乐
197	现场颤音弦乐	现场颤音弦乐
198	现场拨弦弦乐	现场拨弦弦乐



序号	中文全称	中文缩写
199	酷合成弦乐	酷合成弦乐
200	柔和合成弦乐	柔和合成弦乐
201	模拟弦乐	模拟弦乐
202	柔和“啊”声合唱	柔和“啊”声合唱
203	柔和“欧”声合唱	柔和“欧”声合唱
204	现场管弦齐奏	现场管弦齐奏
205	合成贝司重音	合成贝司重音
206	强力重音 1	强力重音 1
207	强力重音 2	强力重音 2
208	印度锡塔琴	印度锡塔琴
209	海克布里琴	海克布里琴
210	民谣班卓琴	民谣班卓琴
211	日本三味线	日本三味线
212	日本十三弦箏	日本十三弦箏
213	复古民间小提琴	复古民间小提琴
<b>铜管乐器</b>		
214	甜蜜小号	甜蜜小号
215	甜蜜长号	甜蜜长号
216	甜蜜弱音小号	甜蜜弱音小号
217	现场低音号	现场低音号
218	现场圆号	现场圆号
219	宽广圆号	宽广圆号
220	真实铜管合奏	真实铜管合奏
221	流行铜管合奏	流行铜管合奏
222	爵士小号	爵士小号
223	独奏小号	独奏小号
224	温暖小号	温暖小号
225	明亮小号	明亮小号
226	小号合奏	小号合奏
227	现场长号	现场长号
228	独奏长号	独奏长号
229	柔和长号	柔和长号
230	黯淡长号	黯淡长号
231	温暖长号	温暖长号
232	高音萨克斯与长号	高音萨克斯与长号
233	黯淡低音号	黯淡低音号
234	慢低音号	慢低音号
235	黯淡弱音小号	黯淡弱音小号
236	黯淡圆号	黯淡圆号
237	慢圆号	慢圆号
238	黯淡铜管合奏	黯淡铜管合奏
239	慢铜管合奏	慢铜管合奏
240	明亮合成铜管	明亮合成铜管
241	慢合成铜管	慢合成铜管
242	黯淡模拟合成铜管	黯淡模拟合成铜管
243	独奏柔音号	独奏柔音号
244	独奏弱音小号	独奏弱音小号
245	模拟低音铜管	模拟低音铜管
246	八度铜管合奏	八度铜管合奏
247	铜管乐队	铜管乐队
248	经典铜管合奏	经典铜管合奏

序号	中文名称	中文缩写
249	黯淡铜管	黯淡铜管
250	酷合成铜管	酷合成铜管
251	现场铜管合奏	现场铜管合奏
252	渐强铜管	渐强铜管
253	柔和合成铜管	柔和合成铜管
254	80 年代铜管	80 年代铜管
255	大乐队	大乐队
256	铜管重音	铜管重音
257	模拟铜管	模拟铜管
258	柔和模拟铜管	柔和模拟铜管
259	明亮模拟合成铜管	明亮模拟合成铜管
260	慢模拟合成铜管	慢模拟合成铜管
<b>萨克斯与木管</b>		
261	甜蜜次中音萨克斯	甜蜜次中音萨克斯
262	真实次中音萨克斯	真实次中音萨克斯
263	甜蜜中音萨克斯	甜蜜中音萨克斯
264	真实中音萨克斯	真实中音萨克斯
265	甜蜜高音萨克斯	甜蜜高音萨克斯
266	现场低音萨克斯	现场低音萨克斯
267	甜蜜长笛	甜蜜长笛
268	甜蜜单簧管	甜蜜单簧管
269	甜蜜排箫	甜蜜排箫
270	甜蜜高音双簧管	甜蜜高音双簧管
271	经典中音双簧管	经典中音双簧管
272	经典低音双簧管	经典低音双簧管
273	经典短笛	经典短笛
274	经典长笛 1	经典长笛 1
275	经典长笛 2	经典长笛 2
276	高音萨克斯	高音萨克斯
277	次中音萨克斯	次中音萨克斯
278	中音萨克斯	中音萨克斯
279	低音萨克斯	低音萨克斯
280	长笛与萨克斯	长笛与萨克斯
281	萨克斯乐队 1	萨克斯乐队 1
282	萨克斯乐队 2	萨克斯乐队 2
283	八度萨克斯	八度萨克斯
284	酷排箫	酷排箫
285	酷尺八	酷尺八
286	经典单簧管	经典单簧管
287	经典高音双簧管	经典高音双簧管
288	圆润口哨	圆润口哨
289	经典竖笛	经典竖笛
290	甜蜜吹瓶	甜蜜吹瓶
291	圆润陶笛	圆润陶笛
292	黯淡短笛	黯淡短笛
293	慢短笛	慢短笛
294	黯淡长笛	黯淡长笛
295	慢长笛	慢长笛
296	口哨与长笛	口哨与长笛
297	单簧管与竖笛	单簧管与竖笛
298	黯淡排箫	黯淡排箫

序号	中文全称	中文缩写
299	慢排箫	慢排箫
300	黯淡吹瓶	黯淡吹瓶
301	慢吹瓶	慢吹瓶
302	黯淡尺八	黯淡尺八
303	慢尺八	慢尺八
304	尺八与陶笛	尺八与陶笛
305	复古山奈琴	复古山奈琴
306	复古风笛	复古风笛
<b>合成主奏与长音</b>		
307	有线主奏	有线主奏
308	舞曲主奏	舞曲主奏
309	科技主奏	科技主奏
310	迷幻主奏	迷幻主奏
311	超级方波	超级方波
312	超级锯齿波	超级锯齿波
313	流行主奏	流行主奏
314	八度线程	八度线程
315	声像主奏	声像主奏
316	升起	升起
317	八度主奏	八度主奏
318	火线主奏	火线主奏
319	现场合唱垫	现场合唱垫
320	人声垫	人声垫
321	梦幻新世纪	梦幻新世纪
322	天堂垫	天堂垫
323	信息垫	信息垫
324	回音水晶	回音水晶
325	回声	回声
326	正弦波独奏	正弦波独奏
327	矩阵主奏	矩阵主奏
328	嘻哈主奏	嘻哈主奏
329	玩具主奏	玩具主奏
330	超级模拟	超级模拟
331	模拟主奏	模拟主奏
332	冲击波主奏	冲击波主奏
333	天际主奏	天际主奏
334	厚锯齿波	厚锯齿波
335	山谷	山谷
336	大型主奏	大型主奏
337	啼鸟独奏	啼鸟独奏
338	飞行主奏	飞行主奏
339	厚重	厚重
340	柔和正弦波	柔和正弦波
341	厚方波	厚方波
342	哇音正弦波独奏	哇音正弦波独奏
343	黯淡有线主奏	黯淡有线主奏
344	柔和模拟主奏	柔和模拟主奏
345	明亮女神	明亮女神
346	波兰啼鸟主奏	波兰啼鸟主奏
347	山谷啼鸟主奏	山谷啼鸟主奏
348	星尘弯曲主奏	星尘弯曲主奏

序号	中文名称	中文缩写
349	有线芬克主奏	有线芬克主奏
350	柔和八度主奏	柔和八度主奏
351	女神八度主奏	女神八度主奏
352	大型人声主奏	大型人声主奏
353	柔和升起	柔和升起
354	明亮升起	明亮升起
355	人声贝司主奏	人声贝司主奏
356	女神贝司主奏	女神贝司主奏
357	哇音贝司主奏	哇音贝司主奏
358	福音垫	福音垫
359	甜蜜新世纪	甜蜜新世纪
360	柔和人声	柔和人声
361	人声合唱垫	人声合唱垫
362	阳光垫	阳光垫
363	酷新世纪	酷新世纪
364	PWM 垫	PWM 垫
365	酷锯擦垫	酷锯擦垫
366	波形垫	波形垫
367	复音合成垫	复音合成垫
368	神秘垫	神秘垫
369	声像垫	声像垫
370	乌托邦垫	乌托邦垫
371	幻想曲	幻想曲
372	DX 垫	DX 垫
373	梦幻锯擦垫	梦幻锯擦垫
374	模拟垫	模拟垫
375	暗月垫	暗月垫
376	黄金时代	黄金时代
377	时间旅行	时间旅行
378	温暖新世纪垫	温暖新世纪垫
379	两极新世纪垫	两极新世纪垫
380	风琴垫	风琴垫
381	柔和环形垫	柔和环形垫
382	太阳钟	太阳钟
383	回音钟	回音钟
384	钟垫	钟垫
385	合唱水晶回音	合唱水晶回音
<b>中国民乐</b>		
386	真实古筝	真实古筝
387	现场古筝 1	现场古筝 1
388	现场古筝 2	现场古筝 2
389	古筝带摇指	古筝带摇指
390	真实琵琶	真实琵琶
391	琵琶带泛音	琵琶带泛音
392	琵琶带轮指	琵琶带轮指
393	琵琶带滑音	琵琶带滑音
394	甜蜜梆笛	甜蜜梆笛
395	自然梆笛	自然梆笛
396	梆笛带花舌	梆笛带花舌
397	真实二胡	真实二胡
398	二胡颤音带滑音	二胡颤音带滑音

序号	中文全称	中文缩写
399	二胡带抖弓	二胡带抖弓
400	二胡颤音带拨弦	二胡颤音带拨弦
401	二胡带打音	二胡带打音
402	甜蜜曲笛	甜蜜曲笛
403	自然曲笛	自然曲笛
404	曲笛带花舌	曲笛带花舌
405	真实中阮	真实中阮
406	中阮带滑音	中阮带滑音
407	中阮带泛音	中阮带泛音
408	中阮带滚奏	中阮带滚奏
409	唢呐带花舌	唢呐带花舌
410	唢呐带颤音	唢呐带颤音
411	唢呐全技法	唢呐全技法
412	箫带倚音	箫带倚音
413	箫全技法	箫全技法
414	真实扬琴	真实扬琴
415	扬琴反竹	扬琴反竹
416	扬琴带轮奏	扬琴带轮奏
417	扬琴带反竹	扬琴带反竹
418	西皮	西皮
419	二簧	二簧
420	二簧带打音	二簧带打音
421	马头琴带滑音 1	马头琴带滑音 1
422	马头琴带滑音 2	马头琴带滑音 2
423	马头琴带跳弓	马头琴带跳弓
424	真实大阮	真实大阮
425	大阮带滑音	大阮带滑音
426	大阮带泛音	大阮带泛音
427	中胡	中胡
428	二胡	二胡
429	二胡颤音	二胡颤音
430	板胡	板胡
431	高胡	高胡
432	古筝	古筝
433	扬琴	扬琴
434	扬琴轮奏	扬琴轮奏
435	琵琶 1	琵琶 1
436	琵琶 2	琵琶 2
437	梆笛	梆笛
438	曲笛	曲笛
439	唢呐	唢呐
440	箫	箫
441	马头琴	马头琴
442	中阮	中阮
443	大阮	大阮
444	古琴	古琴
445	古琴推弦	古琴推弦
446	三弦 1	三弦 1
447	三弦 2	三弦 2
448	柳琴	柳琴
449	埙	埙

序号	中文名称	中文缩写
450	南箫 1	南箫 1
451	南箫 2	南箫 2
452	葫芦丝 1	葫芦丝 1
453	葫芦丝 2	葫芦丝 2
454	芦笙 1	芦笙 1
455	芦笙 2	芦笙 2
456	巴乌	巴乌
457	新笛	新笛
458	口笛	口笛
459	月琴	月琴
460	热瓦普	热瓦普
461	独弦琴	独弦琴
462	坠琴	坠琴
463	管子	管子
464	喉管	喉管
465	簧	簧
<b>打击乐</b>		
466	酷颤音琴	酷颤音琴
467	硬颤音琴	硬颤音琴
468	真实马林巴	真实马林巴
469	真实钢片琴	真实钢片琴
470	现场颤音琴	现场颤音琴
471	爵士颤音琴	爵士颤音琴
472	八音盒与长笛	八音盒与长笛
473	酷马林巴	酷马林巴
474	现场木琴	现场木琴
475	现场钢片琴	现场钢片琴
476	现场钟琴	现场钟琴
477	梦幻八音盒	梦幻八音盒
478	现场管钟	现场管钟
479	教堂钟	教堂钟
480	钟乐	钟乐
481	桑图尔琴	桑图尔琴
482	非洲卡林巴	非洲卡林巴
483	标准鼓组 1	标准鼓组 1
484	标准鼓组 2	标准鼓组 2
485	刷棒鼓组	刷棒鼓组
486	录音室鼓组	录音室鼓组
487	混合鼓组	混合鼓组
488	舞曲鼓组	舞曲鼓组
489	民乐鼓组	民乐鼓组
490	房间鼓组	房间鼓组
491	爵士鼓组	爵士鼓组
492	强力鼓组	强力鼓组
493	电子鼓组	电子鼓组
494	模拟鼓组	模拟鼓组
495	管弦乐鼓组	管弦乐鼓组
496	混合民乐鼓组	混合民乐鼓组
497	拉丁鼓组	拉丁鼓组
498	节奏与布鲁斯鼓组	节奏与布鲁斯鼓组
499	嘻哈鼓组	嘻哈鼓组

序号	中文全称	中文缩写
500	流行鼓组	流行鼓组
501	管弦乐队定音鼓	管弦乐队定音鼓
502	现场太鼓	现场太鼓
503	音乐会贝司鼓	音乐会贝司鼓
504	原声通鼓 1	原声通鼓 1
505	原声通鼓 2	原声通鼓 2
506	合成通鼓	合成通鼓
507	节奏通鼓	节奏通鼓
508	电鼓	电鼓
509	现场钢鼓	现场钢鼓
510	阿果果铃	阿果果铃
511	吊镲音效	吊镲音效
<b>效果音与 GM</b>		
512	吉它音效 1	吉它音效 1
513	吉它音效 2	吉它音效 2
514	原声贝司拍弦	原声贝司拍弦
515	气声	气声
516	长笛键音	长笛键音
517	海涛	海涛
518	雨	雨
519	雷鸣	雷鸣
520	风声	风声
521	溪流	溪流
522	水泡	水泡
523	鸟 1	鸟 1
524	鸟 2	鸟 2
525	狗叫	狗叫
526	马蹄	马蹄
527	电话铃 1	电话铃 1
528	电话铃 2	电话铃 2
529	门轴	门轴
530	关门	关门
531	搓碟	搓碟
532	风铃	风铃
533	直升机引擎	直升机引擎
534	汽车引擎	汽车引擎
535	刹车	刹车
536	车经过	车经过
537	撞车	撞车
538	警报	警报
539	火车	火车
540	喷气飞机	喷气飞机
541	星际飞船	星际飞船
542	胀破	胀破
543	现场掌声	现场掌声
544	笑声	笑声
545	尖叫	尖叫
546	击打	击打
547	心跳	心跳
548	脚步	脚步
549	枪	枪

序号	中文名称	中文缩写
550	机关枪	机关枪
551	激光枪	激光枪
552	爆炸	爆炸
553	原声三角钢琴	原声三角钢琴
554	明亮钢琴	明亮钢琴
555	三角电钢琴	三角电钢琴
556	酒吧钢琴	酒吧钢琴
557	电钢琴	电钢琴
558	电钢琴 2	电钢琴 2
559	拨弦古钢琴	拨弦古钢琴
560	击弦古钢琴	击弦古钢琴
561	钢片琴	钢片琴
562	钟琴	钟琴
563	八音盒	八音盒
564	颤音琴	颤音琴
565	马林巴	马林巴
566	木琴	木琴
567	管钟	管钟
568	德西马琴	德西马琴
569	拉杆风琴	拉杆风琴
570	打击风琴	打击风琴
571	摇滚风琴	摇滚风琴
572	教堂风琴	教堂风琴
573	簧管风琴	簧管风琴
574	手风琴	手风琴
575	口琴	口琴
576	探戈手风琴	探戈手风琴
577	尼龙吉它	尼龙吉它
578	钢弦吉它	钢弦吉它
579	爵士电吉它	爵士电吉它
580	清音电吉它	清音电吉它
581	制音电吉它	制音电吉它
582	过载吉它	过载吉它
583	失真吉它	失真吉它
584	吉它泛音	吉它泛音
585	原声贝司	原声贝司
586	指弹电贝司	指弹电贝司
587	拨片电贝司	拨片电贝司
588	无品贝司	无品贝司
589	击弦贝司	击弦贝司
590	击弦贝司 2	击弦贝司 2
591	合成贝司	合成贝司
592	合成贝司 2	合成贝司 2
593	小提琴	小提琴
594	中提琴	中提琴
595	大提琴	大提琴
596	低音提琴	低音提琴
597	颤音弦乐	颤音弦乐
598	拨弦弦乐	拨弦弦乐
599	竖琴	竖琴
600	定音鼓	定音鼓

序号	中文全称	中文缩写
601	弦乐合奏	弦乐合奏
602	弦乐合奏 2	弦乐合奏 2
603	合成弦乐	合成弦乐
604	合成弦乐 2	合成弦乐 2
605	“啊”声合唱	“啊”声合唱
606	“欧”声合唱	“欧”声合唱
607	合成人声	合成人声
608	管弦齐奏	管弦齐奏
609	小号	小号
610	长号	长号
611	低音号	低音号
612	弱音小号	弱音小号
613	圆号	圆号
614	铜管合奏	铜管合奏
615	合成铜管	合成铜管
616	合成铜管 2	合成铜管 2
617	高音萨克斯	高音萨克斯
618	中音萨克斯	中音萨克斯
619	次中音萨克斯	次中音萨克斯
620	低音萨克斯	低音萨克斯
621	高音双簧管	高音双簧管
622	中音双簧管	中音双簧管
623	低音双簧管	低音双簧管
624	单簧管	单簧管
625	短笛	短笛
626	长笛	长笛
627	竖笛	竖笛
628	排箫	排箫
629	吹瓶	吹瓶
630	尺八	尺八
631	口哨	口哨
632	陶笛	陶笛
633	方波主奏	方波主奏
634	锯齿波主奏	锯齿波主奏
635	女神主奏	女神主奏
636	啼鸟主奏	啼鸟主奏
637	波兰主奏	波兰主奏
638	人声主奏	人声主奏
639	五度主奏	五度主奏
640	贝司主奏	贝司主奏
641	新世纪垫	新世纪垫
642	温暖垫	温暖垫
643	复音合成垫	复音合成垫
644	合唱垫	合唱垫
645	弓形垫	弓形垫
646	金属垫	金属垫
647	环形垫	环形垫
648	锯擦垫	锯擦垫
649	雨声	雨声
650	声轨	声轨
651	水晶	水晶

序号	中文名称	中文缩写
652	空气	空气
653	明亮	明亮
654	小精灵	小精灵
655	回声	回声
656	科幻	科幻
657	锡塔琴	锡塔琴
658	班卓琴	班卓琴
659	三味线	三味线
660	十三弦箏	十三弦箏
661	卡林巴	卡林巴
662	风笛	风笛
663	民间小提琴	民间小提琴
664	山奈琴	山奈琴
665	清脆铃	清脆铃
666	阿果果	阿果果
667	钢鼓	钢鼓
668	盒梆	盒梆
669	太鼓	太鼓
670	旋律通鼓	旋律通鼓
671	合成鼓	合成鼓
672	反向吊镲	反向吊镲
673	吉它滑品声	吉它滑品声
674	呼吸	呼吸
675	海浪	海浪
676	鸟鸣	鸟鸣
677	电话	电话
678	直升机	直升机
679	掌声	掌声
680	枪声	枪声

# 节奏表

序号	中文全称	中文缩写
<b>流行与节拍</b>		
1	阳光节拍	阳光节拍
2	60年代经典节拍	60年代经典节拍
3	心动节拍	心动节拍
4	70年代流行摇滚	70年代流行摇滚
5	80年代流行摇滚	80年代流行摇滚
6	吉它流行	吉它流行
7	柔和节拍	柔和节拍
8	现代流行	现代流行
9	6-8拍流行	6-8拍流行
10	80年代金曲	80年代金曲
11	酷8拍	酷8拍
12	16拍节奏与布鲁斯	16拍节奏布鲁斯
13	70年代情歌	70年代情歌
14	现代节奏	现代节奏
15	经典流行1	经典流行1
16	经典流行2	经典流行2
17	8拍流行	8拍流行
18	经典16拍	经典16拍
19	流行爵士	流行爵士
20	8拍摇滚	8拍摇滚
21	甜蜜8拍	甜蜜8拍
22	英式流行	英式流行
23	节奏与8拍	节奏与8拍
24	流行融合	流行融合
25	16拍流行1	16拍流行1
26	16拍流行2	16拍流行2
27	16拍1	16拍1
28	现代16拍	现代16拍
29	流行重音	流行重音
30	16拍2	16拍2
31	流行滑步舞	流行滑步舞
<b>摇滚</b>		
32	摇滚乐1	摇滚乐1
33	布鲁斯摇滚1	布鲁斯摇滚1
34	布鲁斯摇滚2	布鲁斯摇滚2
35	经典摇滚	经典摇滚
36	80年代金属	80年代金属
37	英式摇滚	英式摇滚
38	标准摇滚	标准摇滚
39	70年代摇滚	70年代摇滚
40	慢摇滚	慢摇滚
41	摇滚乐2	摇滚乐2
42	新浪潮	新浪潮
43	斯嘉舞曲	斯嘉舞曲
44	民谣摇滚	民谣摇滚
45	老式摇滚	老式摇滚
46	轻快摇滚	轻快摇滚
47	新滑步舞	新滑步舞
48	流行摇滚	流行摇滚
49	硬摇滚	硬摇滚

序号	中文名称	中文缩写
<b>民谣</b>		
50	吉它叙事曲	吉它叙事曲
51	布鲁斯叙事曲1	布鲁斯叙事曲1
52	金曲	金曲
53	影视叙事曲1	影视叙事曲1
54	不插电	不插电
55	影视叙事曲2	影视叙事曲2
56	布鲁斯叙事曲2	布鲁斯叙事曲2
57	简单情歌	简单情歌
58	爱情叙事曲1	爱情叙事曲1
59	90年代叙事曲	90年代叙事曲
60	8拍叙事曲	8拍叙事曲
61	16拍叙事曲	16拍叙事曲
62	流行节拍	流行节拍
63	6-8拍流行叙事曲	6-8拍流行叙事曲
64	叙事曲摇滚	叙事曲摇滚
65	柔和叙事曲	柔和叙事曲
66	自然叙事曲	自然叙事曲
67	爱情叙事曲2	爱情叙事曲2
68	简易叙事曲	简易叙事曲
69	迈阿密民谣	迈阿密民谣
70	慢叙事曲	慢叙事曲
71	民谣叙事曲	民谣叙事曲
72	电钢琴叙事曲	电钢琴叙事曲
<b>舞曲</b>		
73	俱乐部打碟	俱乐部打碟
74	浩室舞曲1	浩室舞曲1
75	俱乐部混合	俱乐部混合
76	嘻哈1	嘻哈1
77	嘻哈2	嘻哈2
78	前卫浩室舞曲1	前卫浩室舞曲1
79	俱乐部舞曲1	俱乐部舞曲1
80	车库舞曲	车库舞曲
81	80年代迪斯科	80年代迪斯科
82	疯狂迪斯科	疯狂迪斯科
83	俱乐部舞曲2	俱乐部舞曲2
84	节拍舞曲1	节拍舞曲1
85	节拍舞曲2	节拍舞曲2
86	流行舞曲	流行舞曲
87	科技舞曲	科技舞曲
88	迪斯科聚会	迪斯科聚会
89	70年代迪斯科	70年代迪斯科
90	浩室舞曲2	浩室舞曲2
91	前卫浩室舞曲2	前卫浩室舞曲2
92	迪斯科芬克	迪斯科芬克
93	16拍舞曲	16拍舞曲
94	欧洲舞曲	欧洲舞曲
<b>舞厅</b>		
95	恰恰舞	恰恰舞
96	伦巴1	伦巴1
97	萨尔沙舞曲1	萨尔沙舞曲1

序号	中文全称	中文缩写
98	探戈 1	探戈 1
99	扭摆舞 1	扭摆舞 1
100	扭摆舞 2	扭摆舞 2
101	探戈 2	探戈 2
102	慢狐步	慢狐步
103	慢华尔兹	慢华尔兹
104	摇摆狐步	摇摆狐步
105	大乐队狐步	大乐队狐步
106	恰恰 1	恰恰 1
107	恰恰 2	恰恰 2
108	贝圭英 1	贝圭英 1
109	贝圭英 2	贝圭英 2
110	西班牙斗牛舞	西班牙斗牛舞
111	桑巴 1	桑巴 1
112	桑巴 2	桑巴 2
113	牛仔舞	牛仔舞
114	狐步舞	狐步舞
<b>灵魂乐与芬克</b>		
115	芬克 1	芬克 1
116	新灵歌	新灵歌
117	现代节奏与布鲁斯	现代节奏布鲁斯
118	流行节奏与布鲁斯	流行节奏布鲁斯
119	经典芬克	经典芬克
120	新节奏与布鲁斯	新节奏与布鲁斯
121	摇摆福音 1	摇摆福音 1
122	芬克 2	芬克 2
123	融合滑步舞	融合滑步舞
124	动感芬克	动感芬克
125	橡皮芬克	橡皮芬克
126	酷芬克	酷芬克
127	爵士芬克	爵士芬克
128	酷节拍	酷节拍
129	动感	动感
130	灵歌	灵歌
131	嘻哈灵歌	嘻哈灵歌
132	嘻哈节拍	嘻哈节拍
133	流行芬克	流行芬克
134	灵歌节拍	灵歌节拍
135	英式灵歌流行	英式灵歌流行
<b>摇摆与爵士</b>		
136	现代大乐队	现代大乐队
137	爵士情歌 1	爵士情歌 1
138	圣诞节摇摆舞	圣诞节摇摆舞
139	大乐队 1	大乐队 1
140	爵士情歌 2	爵士情歌 2
141	钢琴爵士	钢琴爵士
142	柔和爵士	柔和爵士
143	迪西兰爵士 1	迪西兰爵士 1
144	百老汇大乐队	百老汇大乐队
145	摇摆福音 2	摇摆福音 2
146	融合乐	融合乐

序号	中文名称	中文缩写
147	迪西兰爵士 2	迪西兰爵士 2
148	大乐队 2	大乐队 2
149	摇摆滑步舞	摇摆滑步舞
150	原声爵士	原声爵士
151	拉格泰姆	拉格泰姆
152	现代爵士叙事曲	现代爵士叙事曲
<b>乡村乐</b>		
153	乡村之路	乡村之路
154	乡村民谣	乡村民谣
155	70 年代乡村摇滚	70 年代乡村摇滚
156	乡村流行 1	乡村流行 1
157	蓝草	蓝草
158	乡村流行 2	乡村流行 2
159	乡村叙事曲	乡村叙事曲
160	现代乡村 1	现代乡村 1
161	8 拍乡村	8 拍乡村
162	现代乡村 2	现代乡村 2
163	乡村快步舞	乡村快步舞
164	乡村滑步舞	乡村滑步舞
<b>拉丁与拉丁舞曲</b>		
165	拉丁	拉丁
166	波萨诺瓦	波萨诺瓦
167	古巴桑巴	古巴桑巴
168	拉丁摇滚	拉丁摇滚
169	新雷鬼	新雷鬼
170	流行恰恰 1	流行恰恰 1
171	雷鬼舞曲	雷鬼舞曲
172	斗牛舞	斗牛舞
173	清新波萨	清新波萨
174	慢波莱罗	慢波莱罗
175	迪斯科桑巴	迪斯科桑巴
176	曼波舞	曼波舞
177	密耐特舞曲	密耐特舞曲
178	伦巴 2	伦巴 2
179	流行恰恰 2	流行恰恰 2
180	萨尔沙舞曲 2	萨尔沙舞曲 2
<b>华尔兹与传统音乐</b>		
181	华尔兹	华尔兹
182	老式华尔兹	老式华尔兹
183	英式华尔兹	英式华尔兹
184	德式华尔兹	德式华尔兹
185	玛祖卡	玛祖卡
186	墨西哥华尔兹	墨西哥华尔兹
187	维也纳华尔兹	维也纳华尔兹
188	爵士华尔兹	爵士华尔兹
189	维也纳进行曲	维也纳进行曲
190	波尔卡	波尔卡
191	6-8 拍进行曲	6-8 拍进行曲
192	德国波尔卡	德国波尔卡
193	聚会波尔卡	聚会波尔卡
194	军队进行曲	军队进行曲

序号	中文全称	中文缩写
195	进行曲	进行曲
196	美式进行曲	美式进行曲
197	风笛舞	风笛舞
198	法国风笛舞	法国风笛舞
<b>中国民乐</b>		
199	华夏舞曲	华夏舞曲
200	东方风韵 1	东方风韵 1
201	古风天韵 1	古风天韵 1
202	红颜情歌	红颜情歌
203	草原舞曲	草原舞曲
204	古风流行	古风流行
205	中国电影歌曲	中国电影歌曲
206	东方风韵 2	东方风韵 2
207	江山美人	江山美人
208	中国滑步舞	中国滑步舞
209	西游诙谐曲	西游诙谐曲
210	古风天韵 2	古风天韵 2
211	新蝴蝶梦	新蝴蝶梦
212	千古之花	千古之花
213	节日序曲	节日序曲
214	京剧说唱	京剧说唱
215	喜洋洋	喜洋洋
216	京剧中国风	京剧中国风
217	白杨之歌	白杨之歌
218	中国节奏与布鲁斯 1	中国节奏布鲁斯 1
219	新疆摇滚	新疆摇滚
220	北京节拍	北京节拍
221	中国迪斯科	中国迪斯科
222	中国科技舞曲	中国科技舞曲
223	江南民谣 1	江南民谣 1
224	藏族民谣	藏族民谣
225	新疆民谣	新疆民谣
226	新疆舞曲	新疆舞曲
227	中国民谣摇滚	中国民谣摇滚
228	中国节拍	中国节拍
229	中国节奏与布鲁斯 2	中国节奏布鲁斯 2
230	江南流行	江南流行
231	中国民谣	中国民谣
232	内蒙民谣	内蒙民谣
233	傣族民谣	傣族民谣
234	新民乐	新民乐
235	民乐队	民乐队
236	云南	云南
237	内蒙古	内蒙古
238	江南民谣 2	江南民谣 2
<b>世界音乐</b>		
239	朝鲜民谣	朝鲜民谣
240	兰德勒舞曲	兰德勒舞曲
241	夏威夷乐曲	夏威夷乐曲
242	瑟塔基舞	瑟塔基舞
243	印尼丹都	印尼丹都

序号	中文名称	中文缩写
244	6-8 拍弗来佩	6-8 拍弗来佩
245	新世纪	新世纪
246	塔兰泰拉舞曲	塔兰泰拉舞曲
247	苏格兰乐曲	苏格兰乐曲
248	墨西哥民谣	墨西哥民谣
<b>钢琴家</b>		
249	钢琴家 1	钢琴家 1
250	钢琴家 2	钢琴家 2
251	爵士 1	爵士 1
252	爵士 2	爵士 2
253	酒吧爵士	酒吧爵士
254	流行波萨	流行波萨
255	进行曲	进行曲
256	酒吧钢琴	酒吧钢琴
257	布鲁斯	布鲁斯
258	钢琴华尔兹	钢琴华尔兹
259	叙事曲	叙事曲
260	流行	流行



# 歌曲&演示曲表

序号	中文全称	中文缩写
<b>民谣与乡村</b>		
1	圣诞节之声	圣诞节之声
2	往事难忘	往事难忘
3	故乡的亲人	故乡的亲人
4	国颂之战	国颂之战
5	老灰马	老灰马
6	巡逻兵进行曲	巡逻兵进行曲
7	圣诞节降临	圣诞节降临
8	红河谷	红河谷
9	多瑙河之波	多瑙河之波
10	伦敦桥	伦敦桥
<b>金曲与流行</b>		
11	圣母颂	圣母颂
12	我的太阳	我的太阳
13	黛茜的小狗	黛茜的小狗
14	普世欢腾	普世欢腾
15	平安夜	平安夜
16	卡洛丝	卡洛丝
17	山上的倾诉	山上的倾诉
18	有明亮棕发的珍妮	有明亮棕发的珍妮
19	伦巴恋曲	伦巴恋曲
20	演艺人	演艺人
21	安妮·劳丽	安妮·劳丽
22	老国王科尔	老国王科尔
<b>爵士与融合</b>		
23	六月的桑巴	六月的桑巴
24	嘻哈之夜	嘻哈之夜
25	忧郁的午餐	忧郁的午餐
26	蛛丝	蛛丝
27	酒	酒
28	爵士老人	爵士老人
29	深眸的眼睛	深眸的眼睛
<b>钢琴曲</b>		
30	暴风雨奏鸣曲第三乐章	暴风雨奏鸣曲(三)
31	月光奏鸣曲第一乐章	月光奏鸣曲(一)
32	悲怆奏鸣曲第二乐章	悲怆奏鸣曲(二)
33	杜鹃奏鸣曲第一乐章	杜鹃奏鸣曲(一)
34	G 大调小奏鸣曲	G 大调小奏鸣曲
35	致爱丽丝	致爱丽丝
36	贝多芬 G 大调小奏鸣曲	贝多芬小奏鸣曲
37	C 大调前奏曲与赋格	C 大调前奏曲与赋格
38	英国组曲第二号前奏曲	英国组曲前奏曲
39	法国组曲第五号加伏特	法国组曲第五号
40	G 大调小步舞曲	G 大调小步舞曲
41	升 C 大调前奏曲	升 C 大调前奏曲
42	E 大调小前奏曲	E 大调小前奏曲
43	C 小调小前奏曲	C 小调小前奏曲
44	二部创意曲第 13 号	二部创意曲第 13 号
45	二部创意曲第 1 号	二部创意曲第 1 号
46	奏鸣曲 K545 第一乐章	奏鸣曲 K545 (一)

序号	中文名称	中文缩写
47	奏鸣曲 K333 第一乐章	奏鸣曲 K333 (一)
48	奏鸣曲 K333 第三乐章	奏鸣曲 K333 (三)
49	土耳其进行曲	土耳其进行曲
50	D 大调小步舞曲	D 大调小步舞曲
51	无穷动	无穷动
52	即兴曲	即兴曲
53	音乐瞬间	音乐瞬间
54	小夜曲	小夜曲
55	C 大调小奏鸣曲第一乐章, 作品 36 之 1	小奏鸣曲 1
56	G 大调小奏鸣曲第一乐章, 作品 36 之 2	小奏鸣曲 2
57	C 大调小奏鸣曲第一乐章, 作品 36 之 3	小奏鸣曲 3
58	F 大调小奏鸣曲第一乐章, 作品 36 之 4	小奏鸣曲 4
59	C 大调练习曲第 1 号	逃亡圣咏练习曲
60	E 大调练习曲第 3 号, “离别”	离别练习曲
61	降 G 大调练习曲第 5 号, “黑键”	黑键练习曲
62	C 小调练习曲第 12 号, “革命”	革命练习曲
63	降 A 大调练习曲第 13 号	竖琴练习曲
64	F 小调练习曲第 2 号	陀螺练习曲
65	降 B 小调夜曲第 1 号, 作品 9 之 1	降 B 小调夜曲第 1 号
66	降 E 大调夜曲第 2 号, 作品 9 之 2	降 E 大调夜曲第 2 号
67	F 小调夜曲, 作品 55 之 1	F 小调夜曲
68	降 A 大调即兴曲第 1 号, 作品 29	降 A 大调第一即兴曲
69	幻想即兴曲, 作品 66	幻想即兴曲
70	降 D 大调前奏曲第 15 号, 作品 28, “雨滴”	雨滴前奏曲
71	C 小调前奏曲, 作品 28 之 20	C 小调前奏曲第 20 号
72	降 E 大调圆舞曲, 作品 18, “华丽辉煌”	华丽辉煌圆舞曲
73	升 C 小调圆舞曲, 作品 64 之 2	升 C 小调圆舞曲
74	降 D 大调圆舞曲, 作品 64 之 1, “一分钟”	一分钟圆舞曲
75	F 大调玛祖卡	F 大调玛祖卡
76	塔兰泰拉舞曲	塔兰泰拉舞曲
77	E 大调无词歌, “甜蜜回忆”	甜蜜回忆
78	G 大调无词歌, “五月微风”	五月微风
79	A 大调无词歌, “春之歌”	春之歌
80	升 F 小调无词歌, “威尼斯船歌”	威尼斯船歌
81	升 F 小调无词歌, “失去的幻想”	失去的幻想

序号	中文名称	中文缩写
82	坦诉	坦诉
83	四季, 十月-秋之歌	十月-秋之歌
84	四季, 十二月-圣诞节	十二月-圣诞节
85	那不勒斯舞曲	那不勒斯舞曲
86	梦幻曲	梦幻曲
87	旋律	旋律
88	快乐的农夫	快乐的农夫
89	可爱的五月	可爱的五月
90	第一种冬天	第一种冬天
91	童年即景 1, 异国和异国的人们	异国和异国的人们
92	A 大调间奏曲, 作品 118 之 2	A 大调间奏曲
93	勃拉姆斯圆舞曲	勃拉姆斯圆舞曲
94	哈巴涅拉	哈巴涅拉
95	阿拉伯风格曲第 2 号	阿拉伯风格曲第 2 号
96	月光	月光
97	亚麻色头发的少女	亚麻色头发的少女
98	练习曲“博士”	练习曲“博士”
99	幻想曲	幻想曲
100	木偶的步态舞	木偶的步态舞

演示曲	
序号	中文名称
1	演示曲 1
2	演示曲 2
3	演示曲 3
4	演示曲 4

# 歌本表

序号	中文全称	中文缩写	1-主音色号	音色名缩写	3-节奏号	节奏名缩写
1	青苹果乐园	青苹果乐园	263	Sweet Alto Sax	1	Sunshine Beat
2	青春修炼手册	青春修炼手册	314	Octave Line	86	Pop Dance 1
3	月光爱人	月光爱人	100	Cool Lead Guitar	53	Movie Ballad 1
4	那么爱你为什么	那么爱你为什么	27	Dream E.Piano 1	3	Heart Beat
5	皇家花园布鲁斯	皇家花园布鲁斯	160	Classic Strings	144	Broadway Big Band
6	夕阳醉了	夕阳醉了	88	Bright Harmonic	11	Cool 8Beat
7	往事只能回味	往事只能回味	98	Slide Clean Gt	10	80's Golden Song
8	粉红色的回忆	粉红色的回忆	98	Slide Clean Gt	10	80's Golden Song
9	红豆	红豆	269	Sweet Pan Flute	59	90's Ballad
10	旧欢如梦	旧欢如梦	265	Sweet Sopr Sax	96	Rumba 1
11	人生嘉年华	人生嘉年华	81	Musette 1	165	Latin 1
12	情非得已	情非得已	111	Velocity Stel Gt	54	Unplugged
13	月亮代表我的心	月亮代表我的心	27	Dream E.Piano 1	15	Classic Pop 1
14	万水千山总是情	万水千山总是情	265	Sweet Sopr Sax	137	Jazz Love Song 1
15	南屏晚钟	南屏晚钟	265	Sweet Sopr Sax	137	Jazz Love Song 1
16	夜来香	夜来香	265	Sweet Sopr Sax	139	Big Band 1
17	夜上海	夜上海	265	Sweet Sopr Sax	139	Big Band 1
18	小情歌	小情歌	88	Bright Harmonic	57	Simple Love Song
19	我只在乎你	我只在乎你	269	Sweet Pan Flute	16	Classic Pop 2
20	突然的自我	突然的自我	91	Real Nylon Gt	50	Guitar Ballad 1
21	西游记序曲	西游记序曲	98	Slide Clean Gt	5	80's Pop Rock
22	敢问路在何方	敢问路在何方	98	Slide Clean Gt	5	80's Pop Rock
23	爱,很简单	爱,很简单	1	German Grand 1	58	Love Ballad 1
24	柠檬树	柠檬树	88	Bright Harmonic	14	Modern Beat
25	路灯下的小姑娘	路灯下的小姑娘	81	Musette 1	94	Euro Dance
26	猪八戒背媳妇	猪八戒背媳妇	418	Xi Pi	209	Humoresque
27	卷珠帘	卷珠帘	412	Xiao + YiYin	201	AncientNaturalChm 1
28	红颜旧	红颜旧	435	Pi Pa 1	202	Beauty Love Song
29	华夏传说	华夏传说	432	Gu Zheng	199	Legend Dance
30	小白杨	小白杨	435	Pi Pa 1	217	Poplar Song
31	我从草原来	我从草原来	432	Gu Zheng	203	Grassland Dance
32	新贵妃醉酒	新贵妃醉酒	395	Natural Bang Di	216	New Peking Opera
33	说唱脸谱	说唱脸谱	269	Sweet Pan Flute	214	Peking Opera Rap
34	千里之外	千里之外	404	QuDi + HuaShe	218	Chinese R&B 1
35	喜洋洋	喜洋洋	404	QuDi + HuaShe	215	Jubilance
36	达坂城的姑娘	达坂城的姑娘	460	Re Wa Pu	219	XinJiang Rock
37	阿拉木汗	阿拉木汗	460	Re Wa Pu	219	XinJiang Rock
38	风筝误	风筝误	404	QuDi + HuaShe	200	Oriental Charm 1
39	春节序曲	春节序曲	404	QuDi + HuaShe	213	Festival Prelude
40	吐鲁番的葡萄熟了	吐鲁番的葡萄熟了	433	Yang Qin	226	XinJiang Dance
41	夜曲	夜曲	216	Sweet Mt Trump	53	Movie Ballad 1
42	小河淌水	小河淌水	456	Ba Wu	233	DaiZu Folk
43	好运来	好运来	404	QuDi + HuaShe	228	Chinese Beat
44	昆明湖	昆明湖	418	Xi Pi	229	Chinese R&B 2
45	倩女幽魂	倩女幽魂	435	Pi Pa 1	205	Chinese Movie Song
46	荷塘月色	荷塘月色	432	Gu Zheng	206	Oriental Charm 2
47	桃花朵朵开	桃花朵朵开	435	Pi Pa 1	208	Chinese Shuffle
48	山水	山水	437	Bang Di	230	JiangNan Pop
49	奇迹	奇迹	435	Pi Pa 1	227	Chinese Folk Rock
50	爱江山更爱美人	爱江山更爱美人	435	Pi Pa 1	207	Bold And Beauty
51	新鸳鸯蝴蝶梦	新鸳鸯蝴蝶梦	418	Xi Pi	211	NewButterflyDream

序号	中文全称	中文缩写	1-主音色号	音色名缩写	3-节奏号	节奏名缩写
52	我要活下去	我要活下去	91	Real Nylon Gt	115	Funk 1
53	芒种	芒种	418	Xi Pi	204	AncientNaturalPop
54	关山酒	关山酒	438	Qu Di	210	AncientNaturalChm 2
55	千古	千古	435	Pi Pa 1	212	Eternal Flower
56	朗巴得舞	朗巴得舞	81	Musette 1	165	Latin 1
57	突如其来的爱情	突如其来的爱情	263	Sweet Alto Sax	1	Sunshine Beat
58	阿里郎	阿里郎	267	Sweet Flute	239	Korea Folk
59	吉祥三宝	吉祥三宝	86	Sweet Harmonic	2	60's Classic Beat
60	萍聚	萍聚	87	Soft Harmonica	8	Modern Pop
61	踏浪	踏浪	246	Oct Brs Section	73	Club DJ
62	老鼠爱大米	老鼠爱大米	1	German Grand 1	13	70's Love Song
63	甜蜜蜜	甜蜜蜜	159	Real Strings	2	60's Classic Beat
64	再回首	再回首	91	Real Nylon Gt	9	6-8 Pop
65	纤夫的爱	纤夫的爱	409	SuoNa + HuaShe	215	Jubilance
66	太阳岛上	太阳岛上	159	Real Strings	8	Modern Pop
67	在水一方	在水一方	91	Real Nylon Gt	18	Classic 16 Beat
68	大约在冬季	大约在冬季	91	Real Nylon Gt	15	Classic Pop 1
69	漂亮女人	漂亮女人	1	German Grand 1	2	60's Classic Beat
70	无心快语	无心快语	27	Dream E.Piano 1	3	Heart Beat
71	你的每一次呼吸	你的每一次呼吸	98	Slide Clean Gt	5	80's Pop Rock
72	靠近你	靠近你	466	Cool Vibraphone	52	Golden Song
73	伴我同行	伴我同行	64	Power Rotr Org	12	16 Beat R&B
74	秋叶	秋叶	86	Sweet Harmonic	166	Bossa Nova
75	伊巴内玛的少女	伊巴内玛的少女	86	Sweet Harmonic	166	Bossa Nova
76	什锦菜	什锦菜	27	Dream E.Piano 1	154	Country Folk 1
77	这很容易	这很容易	3	Real Bright Pno	4	70's Pop Rock
78	疼痛破碎的心	疼痛破碎的心	13	Live Grand Pno	33	Blues Rock 1
79	摇动	摇动	9	Octave Piano 2	95	Cha Cha Dance
80	也许,也许,也许	也许,也许,也许	9	Octave Piano 2	95	Cha Cha Dance
81	多么美好的世界	多么美好的世界	86	Sweet Harmonic	140	Jazz Love Song 2
82	奔放的旋律	奔放的旋律	86	Sweet Harmonic	140	Jazz Love Song 2
83	宝贝	宝贝	314	Octave Line	86	Pop Dance 1
84	黄色	黄色	1	German Grand 1	37	British Rock
85	大千世界	大千世界	3	Real Bright Pno	117	Modern R&B 1
86	尽情狂舞	尽情狂舞	3	Real Bright Pno	32	Rock & Roll 1
87	彩虹之上	彩虹之上	1	German Grand 1	55	Movie Ballad 2
88	航行	航行	25	Vintage EP 1	13	70's Love Song
89	铃儿响叮当	铃儿响叮当	466	Cool Vibraphone	138	Christmas Swing
90	乡村路带我回家	乡村路带我回家	86	Sweet Harmonic	153	Country Roads
91	嘿!茉莉	嘿!茉莉	20	Piano&Strings	35	Classic Rock
92	疯狂的青蛙	疯狂的青蛙	314	Octave Line	82	Crazy Disco
93	你的爱有多深	你的爱有多深	307	Wire Lead	8	Modern Pop
94	爱情傻瓜	爱情傻瓜	92	Real Steel Gt	6	Guitar Pop
95	月光下的影子	月光下的影子	27	Dream E.Piano 1	23	Rhythm & 8 Beat 1
96	电话诉衷情	电话诉衷情	261	Sweet TenorSax	46	Easy Rock
97	价格标签	价格标签	100	Cool Lead Guitar	29	Pop Hit
98	火花飞舞	火花飞舞	27	Dream E.Piano 1	48	Pop Rock 4
99	不要现在就开始	不要现在就开始	220	Real Brass	129	Groove
100	此情不移	此情不移	91	Real Nylon Gt	18	Classic 16 Beat
101	木材	木材	314	Octave Line	84	Beat Dance 1
102	改变世界	改变世界	88	Bright Harmonic	51	Blues Ballad 1

序号	中文全称	中文缩写	1-主音色号	音色名缩写	3-节奏号	节奏名缩写
103	迷人的夜晚	迷人的夜晚	2	German Grand 2	56	Blues Ballad 2
104	巴比伦河	巴比伦河	81	Musette 1	94	Euro Dance
105	好事将成	好事将成	1	German Grand 1	136	Modern Big Band 1
106	光滑	光滑	5	Rock Piano	168	Latin Rock
107	真棒!真棒!	真棒!真棒!	1	German Grand 1	167	Cuba Samba
108	蓝色多瑙河	蓝色多瑙河	68	Jazz Organ 1	187	Vienna Waltz
109	拉德斯基进行曲	拉德斯基进行曲	159	Real Strings	189	Vienna March
110	寂静之声	寂静之声	111	Velocity Stel Gt	161	8 Beat Country
111	丹尼少年	丹尼少年	265	Sweet Sopr Sax	70	Slow Ballad
112	日升之屋	日升之屋	265	Sweet Sopr Sax	9	6-8 Pop
113	美女与野兽	美女与野兽	86	Sweet Harmonic	17	8 Beat Pop 1
114	罂粟	罂粟	265	Sweet Sopr Sax	96	Rumba 1
115	山岭上的家	山岭上的家	1	German Grand 1	181	Waltz
116	棕色小水壶	棕色小水壶	1	German Grand 1	143	Dixieland 1
117	噢!苏珊娜	噢!苏珊娜	1	German Grand 1	157	Bluegrass
118	桑塔露西亚	桑塔露西亚	268	Sweet Clarinet	183	English Waltz
119	平安夜	平安夜	267	Sweet Flute	182	Old Waltz
120	闲聊快速波尔卡	闲聊快速波尔卡	268	Sweet Clarinet	193	Party Polka

# MIDI 信息表

功能		传输	接收	注释
基本通道	缺省值 变化值	1ch x	1-16ch x	
模式	缺省值 信息 变化值	x x *****	x x x	
音符号	音域 响应音域	0 - 127 *****	0 - 127 0 - 127	
力度	开音码 关音码	o 99H,V=1-127 o 99H,V=0	o 9nH,V=1-127 o 9nH,V=0;8nH,V=0-127	
键触后	琴键 通道	x x	o x	
弯音		x	o	
控制变化	0	o	o	库选择
	1	x	o	颤音
	5	x	o	滑音时间
	6	x	o	数据输入
	7	o	o	音量
	10	x	o	相位
	11	x	o	表情
	64	o	o	延音踏板
	65	x	o	滑音开/关
	66	o	o	后延音踏板
	67	o	o	弱音踏板
	80	x	o	混响类型
	81	x	o	合唱类型
	91	x	o	混响深度
	93	x	o	合唱深度
120	x	o	停止全部声音	
121	x	o	全部控制器复位	
123	x	o	关闭全部音符	
音色改变	响应编号	x *****	o	
系统专用信息		x	o	
系统共有信息	乐曲位置	x	x	
	乐曲选择	x	x	
	调性请求	x	x	
系统实时信息	时钟	o	x	
	命令	o	x	只支持启动与停止
辅助信息	本地开/关	x	x	
	全部音符关闭	x	x	
	活动检测	x	x	
	复位	x	x	
备注:				

模式 1:全局开,复音  
模式 3:全局关,复音

模式 2:全局开,单音  
模式 4:全局关,单音

O:是  
X:否

## 产品中有毒有害物质声明

部件名称	有毒有害物质或元素					
	铅 (Pb)	汞 (Hg)	镉 (Cd)	六价铬 (Cr(VI))	多溴联苯 (PBB)	多溴联苯醚 (PBDE)
机体外壳及所有塑胶件	○	○	○	○	○	○
扬声器	○	○	○	○	○	○
线材	○	○	○	○	○	○
五金件	○	○	○	○	○	○
所有包装材料	○	○	○	○	○	○
印刷电路板组件	×	○	○	○	○	○
部分铜合金配件	×	○	○	○	○	○
○:表示该有毒有害物质在该部件所有均质材料中的含量均在 GB/T 26572-2011 标准规定的限量要求以下。						
×:表示该有毒有害物质至少在该部件的某一均质材料中的含量超出 GB/T 26572-2011 标准规定的限量要求。目前国际上尚无成熟技术方案替代或降低含量,属于欧盟 RoHS (2011/65/EU) 中的豁免项。本产品符合欧盟 RoHS 环保要求。						

### 得理乐器(珠海)有限公司

MEDELI MUSICAL INSTRUMENT (ZHUHAI) CO., LTD.  
 制造商地址:广东省珠海市金湾区联港工业区  
 大林片区双林东路2号得理工业园

### 美得理电子(深圳)有限公司

MEDELI ELECTRONICS (SHENZHEN) CO., LTD.  
 地址:深圳市福田区上梅林中康路卓越城1期  
 4号楼505

售后服务热线: 400-832-8817  
[www.medeli.com.cn](http://www.medeli.com.cn)

