

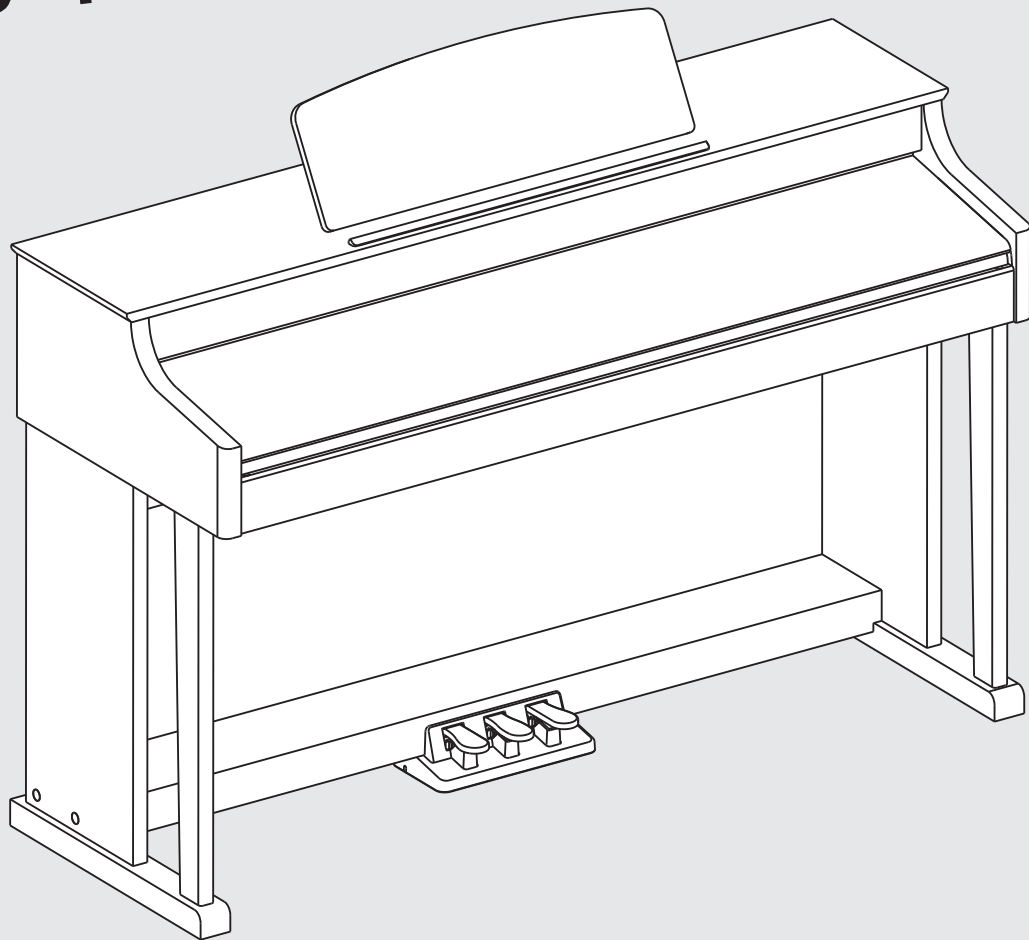

美得理
MEDELI

D I G I T A L P I A N O



DP378 电钢琴

用户说明书

中国总经销：美得理电子(深圳)有限公司
地址：深圳市燕南路404栋西3楼 邮编：518031
电话：(0755) 83324175 传真：(0755) 83323797
E-mail: medeli@medeli.com

注意事项!

警告

该产品的正常功能可能会遭受强电磁干扰。如果出现这种情况，只需简单地按照用户手册将产品恢复初始设置。当产品的功能无法恢复时，请在其他位置使用本产品。

装箱单

尊敬的用户，当您选购本乐器后，请检查以下物品是否齐全：

- 琴体
- 左支撑板
- 右支撑板
- 后面板
- 踏板组件（包括踏板连接线）
- 一包螺母
- 用户说明书
- 售后保修证书

注意事项

请在操作使用前，首先仔细阅读以下内容。请将本使用手册妥善保管，以便将来随时查阅。

电源

当从电源插座中拔出电源线插头时，请务必抓住插头。请不要直接拽拉电源线可能会导致损坏。只能使用本设备背部面板铭牌上所规定的额定电压。请勿用多路连接器将设备连接到电源插座上，否则可能会使插座过热。设备不使用时，或者在雷雨暴风期间，请从插座上拔下电源插头。

连接

在将本设备连接到其他设备之前，请关闭所有设备的电源开关。这将有效防止设备故障或防止损坏其他设备。

位置

请勿将设备放置于以下环境中，以免设备发生变形、变色或其他更严重的损害：

- 阳光直射处、暖气旁
- 多尘土、高温、高湿、可能产生强烈震动或冲击的位置
- 接近磁场处

对其他设备的干扰

将此设备放置在电视机、收音机的周围可能引起干扰。使用此设备时，请与电视机和收音机保持适当的距离。

维护保养

只能使用柔软的干布清洁此设备。请勿使用涂料稀释剂、溶剂、清洁液或浸了化学物质的抹布。

处理

请勿对开关或控制按钮用力过猛。

避免纸张、金属或其他杂物进入设备内部。如果发生此类情况，请拔掉墙上电源插座中的插头。然后请具有资格的维修人员对设备进行检查。

在移动设备之前，请断开所有的电源。

面板控制与显示说明

前面板	4
LCD液晶显示	4
后面板	5
踏板	5

安装

安装指南	6
电源供电	8

外部连接

连接耳机	9
连接到音频设备	9
连接到MP3/CD机等播放器	9
连接到电脑	9
连接到其它设备	9

调节主音量	10
-------	----

调节声音亮度	10
--------	----

播放示范曲	10
-------	----

演奏各种乐器音色

选择并演奏音色(主音色)	11
演奏两种音色(双音色)	11
下音色	12
力度响应	12
移调	12
钢琴演奏模式	13
节拍器	13
双钢琴功能	13
古典音律	14

演奏各种风格伴奏

演奏自动伴奏(只演奏打击乐声部)	15
演奏自动伴奏(所有声部)	15
伴奏段落	16
演奏不同的伴奏段落	16
伴奏音量控制	17
和弦演奏指法	17
速度	18
单触键设置	18

和声

设置操作	19
使用和声演奏	19

演奏帮助

什么是“演奏帮助”?	20
进入演奏帮助功能	20
吉他模式	20
在吉他模式中演奏	21
钢琴模式	21
民乐模式	22
在民乐模式中演奏	22
退出演奏帮助功能	22

数码效果	23
------	----

调音台	23
-----	----

踏板功能	23
------	----

功能菜单

音调设置	24
键盘分离点设置	25
节拍种类设置	25
节拍器音量设置	25
踏板定义设置	25
混响深度设置	26
合唱深度设置	26
和声类型设置	26
和声速度设置	27
MIDI接收设置	27
MIDI发送设置	27
定时关机设置	27
演奏帮助节拍设置	27

恢复出厂设置	28
--------	----

面板注册记忆设置

将设置保存到注册记忆	28
调出注册记忆	28
选择记忆库	28
伴奏锁定	29

歌本功能	29
------	----

录制自己的歌曲

开始录音	30
停止录音	30
回放已录制的歌曲	31
删除已录制的歌曲	31

播放及控制歌曲

欣赏歌曲	32
歌曲控制	32
歌曲学习模式	32

和弦字典	34
------	----

MIDI功能

什么是MIDI?	35
上传数据到电脑/下载数据到设备	35

故障排除	36
------	----

规格	36
----	----

附录

音色列表	37
节奏列表	42
歌曲列表	44
歌本列表	44
和弦类型表	46
MIDI应用表	47
音律	48

面板控制及显示说明

前面板

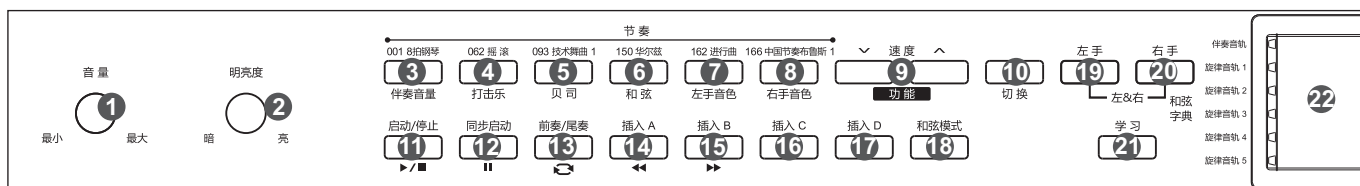

在按住【切换】按钮时

- 【伴奏音量】按钮
调节伴奏音量
- 【打击乐】按钮
调节打击乐通道音量
- 【贝司】按钮
调节贝司音量
- 【和弦】按钮
调节和弦通道音量
- 【左手音色】按钮
调节左手音色通道音量
- 【右手音色】按钮
调节右手音色通道音量
- 【功能+/-】按钮
调节功能参数
- 【和弦字典】按钮
进入和弦字典

- 【音量】旋钮
调节主音量的大小
- 【明亮度】旋钮
调节音色的明亮度

- 【切换】按钮
切换部分功能按钮的功能定义
- 【和弦模式】按钮
选择和弦的模式

- 【学习】按钮
进入学习模式
- LCD显示屏
显示关于此设备所有的重要设定信息

在松开【切换】按钮时

- 3~8.节奏直选按钮
快速选择预设节奏
- 【速度+/-】按钮
调节当前速度
- 【插入C】按钮
插入变奏C
- 【插入D】按钮
插入变奏D
- 【左手】按钮
选择学习歌曲的左手声部
- 【右手】按钮
选择学习歌曲的右手声部

在歌曲模式下

- 【启动/停止】按钮
启动或停止播放歌曲
- 【暂停】按钮
暂停播放或继续播放歌曲
- 【重复 A/B】按钮
设定歌曲段落循环起始和结束的位置
- 【快退】按钮
快退播放歌曲
- 【快进】按钮
快进播放歌曲

在伴奏模式下

- 【启动/停止】按钮
启动或停止播放伴奏
- 【同步启动】按钮
打开/关闭同步启动功能
- 【前奏/尾奏】按钮
播放自动伴奏的前奏/尾奏
- 【插入A】按钮
插入变奏A
- 【插入B】按钮
插入变奏B

LCD显示

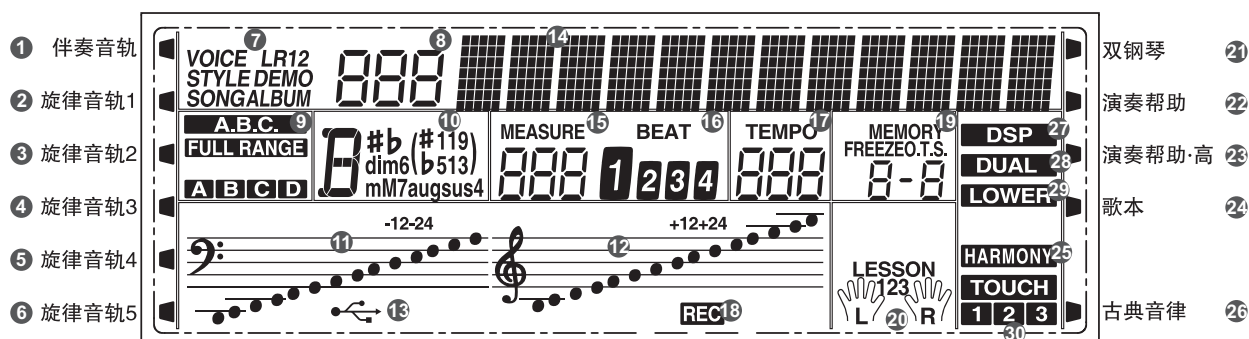

- 伴奏音轨
- 旋律音轨1
- 旋律音轨2
- 旋律音轨3
- 旋律音轨4
- 旋律音轨5
- 音色/节奏/示范曲/歌曲/歌本
- 数字序号
- 自动低音和弦/全键盘模式/伴奏段落
- 和弦显示

- 低音谱表音符
- 高音谱表音符
- USB连接
- 字符显示区
- 小节计数
- 拍点显示
- 速度
- 录音
- 记忆/锁定/单触设置/记忆库
- 学习模式/左手/右手

- 双钢琴
- 演奏帮助
- 演奏帮助.高
- 歌本
- 和声
- 古典音律
- 数码效果
- 双音色
- 下音色
- 力度

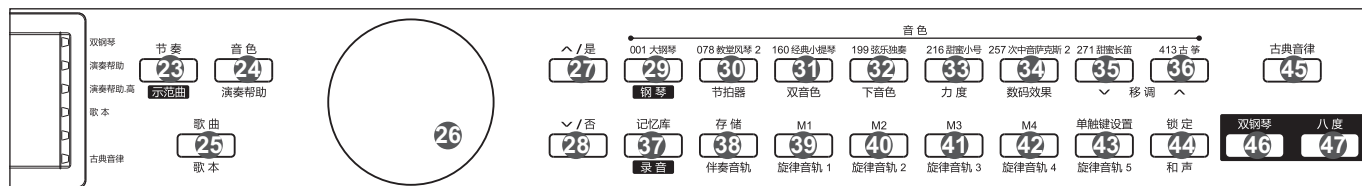

在松开【切换】按钮时

23. 【节奏】按钮
切换到节奏功能状态

24. 【音色】按钮
切换到音色功能状态

25. 【歌曲】按钮
歌曲大循环播放启动

29~36. 音色直选按钮
快速选择预设音色

37. 【记忆库】按钮
切换记忆库

38. 【存储】按钮
保存面板设置

39~42. 【M1~M4】按钮
快速调用面板设置

43. 【单触键设置】按钮
给伴奏预设4种相匹配的音色

44. 【锁定】按钮
记忆库调用时锁定伴奏参数

在按住【切换】按钮时

23. 【示范曲】按钮
切换到示范曲状态

24. 【演奏帮助】按钮
打开或关闭演奏帮助功能

25. 【歌本】按钮
选择预置歌曲节奏

29. 【钢琴】按钮
打开或关闭钢琴直选功能

30. 【节拍器】按钮
打开或关闭节拍器

31. 【双音色】按钮
打开或关闭双音色功能

32. 【下音色】按钮
打开或关闭下音色功能

33. 【力度】按钮
选择键盘力度曲线

34. 【数码效果】按钮
打开或关闭数码效果

35~36. 【移调+/-】按钮
调节/设置移调

37. 【录音】按钮
启动录音功能

38. 【伴奏音轨】按钮
录音时选择伴奏音轨

39~43. 【旋律音轨1~5】按钮
录音时选择旋律音轨1~5

44. 【和声】按钮
打开或关闭和声功能

26. 指轮盘
调节参数

27~28. 【是/+】/【否/-】按钮
调节参数

45. 【古典音律】按钮
打开或关闭古典音律功能。
长按时设置古典音律参数

46. 【双钢琴】按钮
打开或关闭双钢琴功能

47. 【八度】按钮
双钢琴模式下调节键盘八度

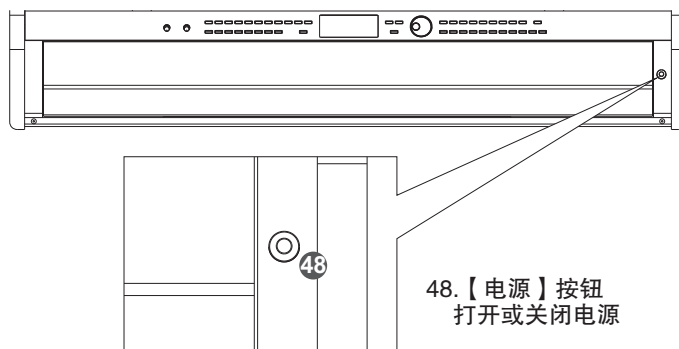

后面板

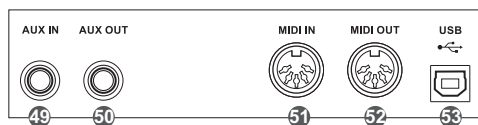

49. 辅助输入接口
连接到MP3或CD机等播放器。

50. 辅助输出接口
连接到外部音频设备。

51. MIDI IN 接口
接收外部MIDI设备或电脑发送的MIDI信息。

52. MIDI OUT 接口
将本琴上的数据通过这个接口发送给电脑或MIDI设备。

53. USB 接口
连接到电脑。

踏板

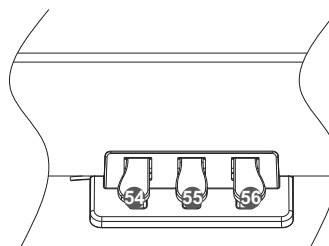

54. 弱音踏板
踩下弱音踏板后，演奏的音符将产生弱音效果。

55. 后延音踏板
踩下后延音踏板后，踩之前正在演奏的音符产生出延音效果。

56. 延音踏板（多功能踏板）
踩下延音踏板后，演奏的音符将产生延音效果。

安装

本节内容包含了对您的乐器进行设置及演奏准备的相关信息。在打开电源之前，请仔细阅读本节内容。

安装指南

在您准备安装琴体时，请您先准备一个十字螺丝刀。并确认一下，下面描述的部件都在包装箱中。

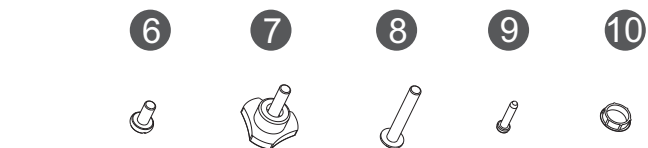
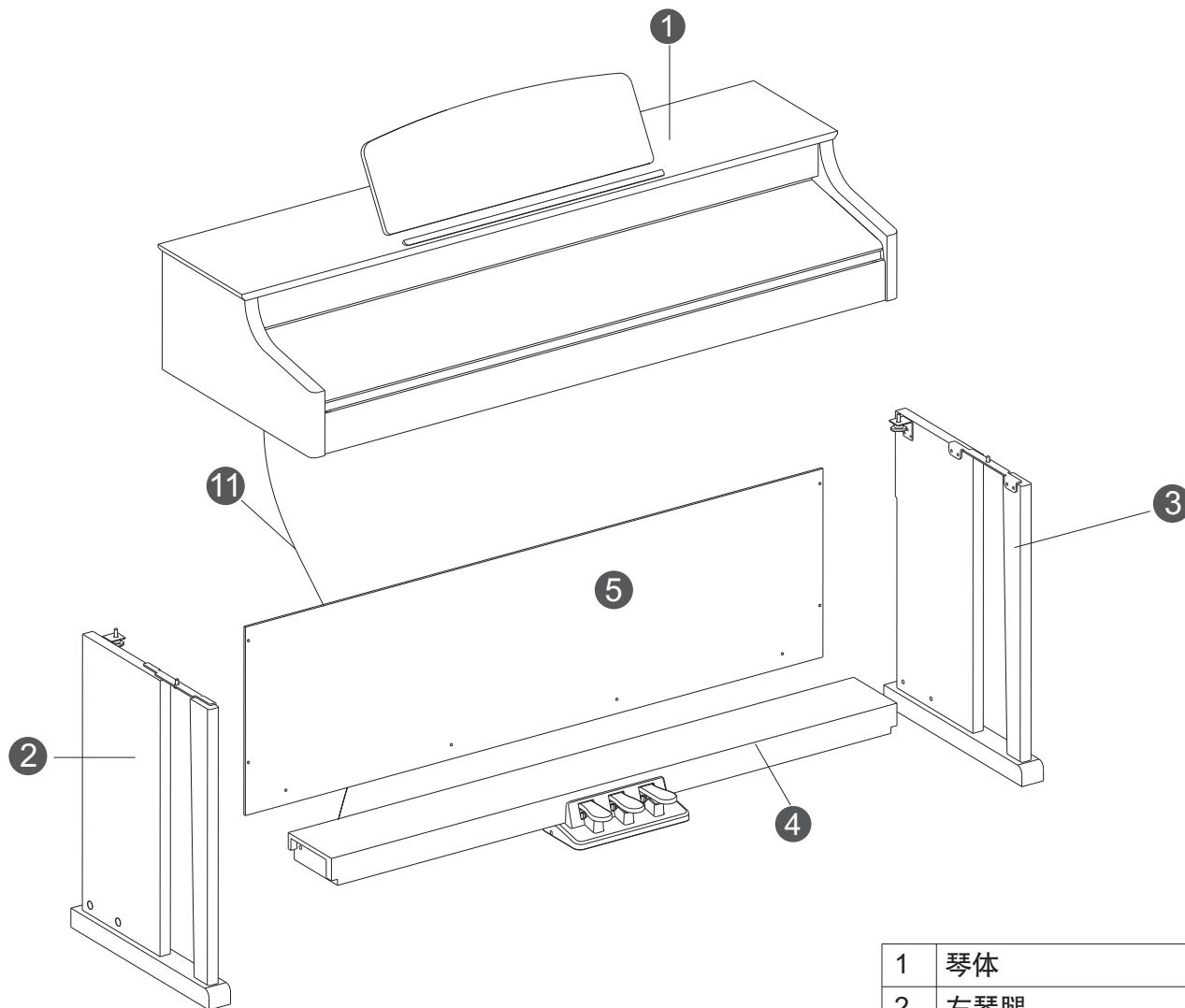

1	琴体
2	左琴腿
3	右琴腿
4	脚踏板
5	背板
6	十字螺丝M6x18(2pcs)
7	手紧螺丝(2pcs)
8	十字螺丝M6x40(4pcs)
9	自攻螺丝 4x15(8pcs)
10	螺丝胶帽(4pcs)
11	脚踏线

- A.** 将左、右琴腿放在两边，按如图所示将脚踏板固定于左右琴腿上，两边各用十字螺丝（8）锁紧，盖上螺丝胶帽（10）。
（安装前确认方向正确）

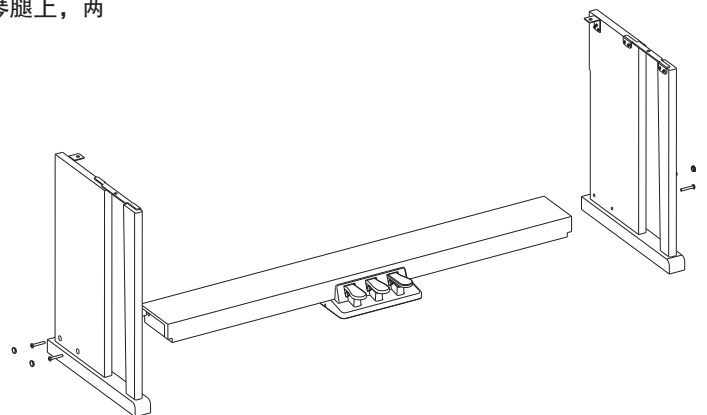

- B.** 将背板用自攻螺丝（9）固定在已完成步骤（A）的支架上。

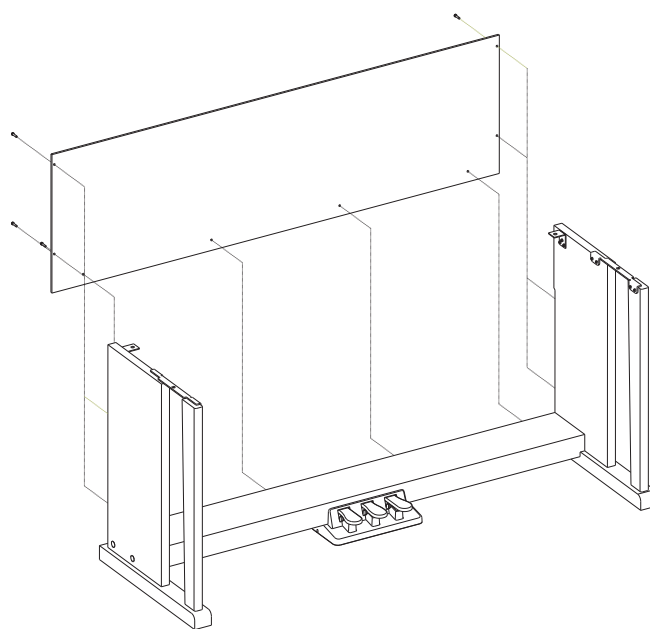

- C.** 将琴体放在已安装步骤（B）上，用两颗十字螺丝（6）和两颗手紧螺丝（7）对准孔位，锁紧。

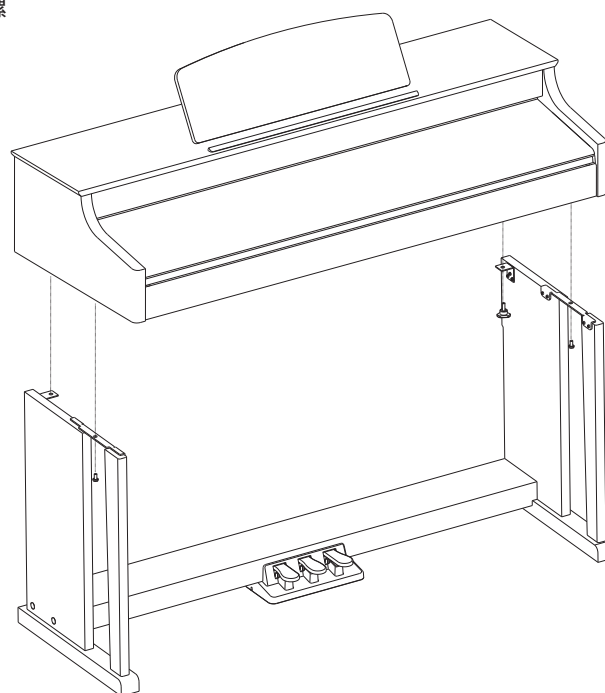

100

95

75

25

5

0

安装

- D. 基本安装完成后，将脚踏线（11）插入琴体底部脚踏线插孔中，然后接通电源，即可开机。

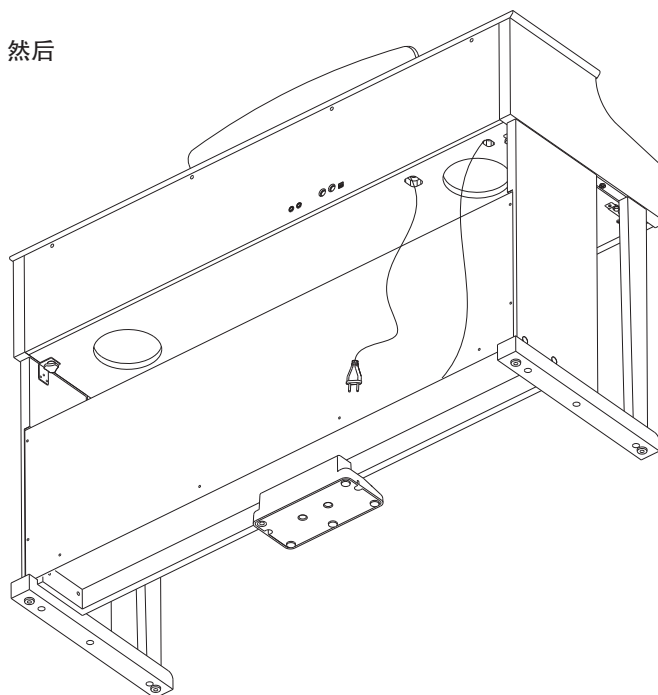

电源供电

1. 连接电源之前，请确保乐器处于关机状态，将音量旋钮旋至最小的位置。
2. 将乐器电源插头插入AC电源插座。
3. 按下【电源】按钮，LCD屏点亮并显示“Wait..!”，表明本琴已开机。
4. 开机状态下，再按下【电源】按钮可关机。

注意：

1. 在待机状态下，如果您对本琴没有任何操作，则在30分钟后，本琴会自动关机（详见“自动关机”设置）。
2. 出于安全目的，在不使用本乐器或遭遇雷暴天气时，请断开本乐器的电源。

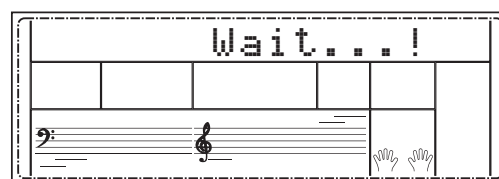
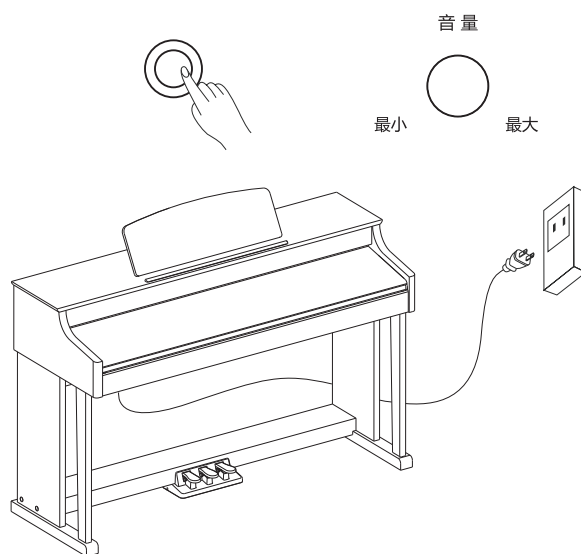

外部连接

连接耳机

当需要独自练习或在深夜演奏本乐器时，可以将立体声耳机插入电钢琴上的耳机插孔。

插孔1: 将插头插入此插孔后，耳机和扬声器中都可以听到声音。

插孔2: 将插头插入此插孔后，会自动切断乐器的扬声器。
声音只能从耳机中听到，您可以尽情演奏无需担心打扰到他人。

注意:
请避免长时间高音量使用耳机，否则可能会引起人耳疲劳，甚至听力损伤。

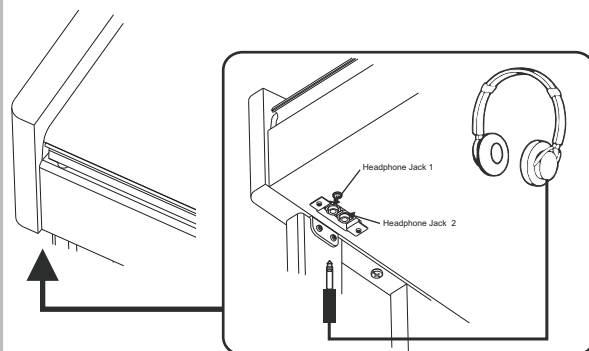

连接到音频设备

将本琴与外部音响设备连接，可获得更好的音乐效果。后面板上的辅助输出插孔可以用于连接到键盘音量放大器、立体声音响系统、调音台、录音机或其他设备。使用音频线将音频设备连接到后面板的辅助输出插孔，并将另一端连接至辅助输入插孔。

注意:
在连接其它设备之前，请确保已关闭所有设备的电源。同时，在打开设备的电源之前，请确定已将各个部分的音量设置为最小值。

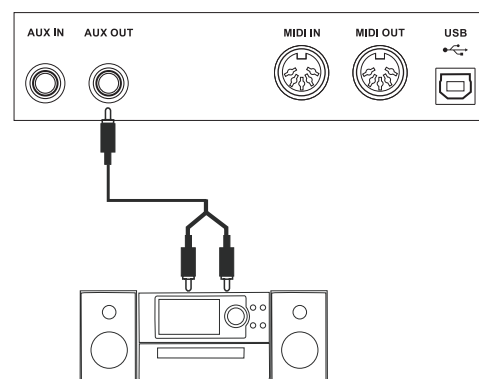

连接到MP3/CD机等播放器

后面板上的辅助输入插孔可以用于连接到MP3/CD机等播放器的输出端。请使用音频线将外部音频设备和电钢琴连接起来。外接音频信号和电钢琴内部音频信号会混合在一起，输出到电钢琴的功放喇叭，也就是说在播放MP3的同时，您也可以进行演奏。

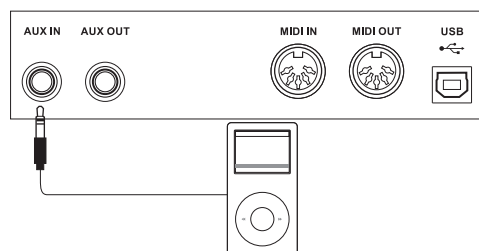

连接到电脑

将本琴的USB接口与计算机的USB接口相连接，两者之间可以相互传送MIDI数据。

将本乐器的MIDI IN/OUT通过转换器与计算机连接，也可以传送MIDI数据。

注意:
1. 对电脑上软件进行设置时，USB音频设备不要同时设置成输入和输出，否则弹琴键发音时可能会有重叠。
2. 如果本产品与您的电脑的USB 3.0口连接时出现传输数据不可靠的现象，建议您改用USB 2.0口连接。

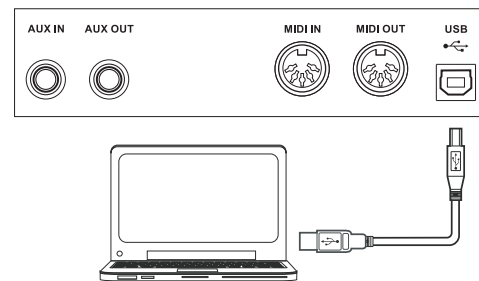

连接到其它设备

将本乐器的MIDI IN连接到其它设备的MIDI OUT，可以将本乐器作为音源使用。

将本乐器的MIDI OUT连接到其它设备的MIDI IN，可以将本乐器作为MIDI控制器使用。

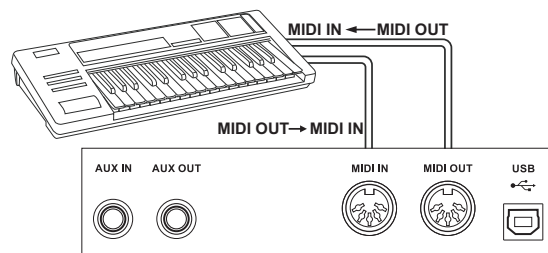

调节主音量

开机后，【音量】旋钮向右旋转，整体音量由小变大。向左旋转，整体音量由大变小，您可根据需要进行调整。

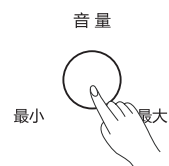

调节声音亮度

开机后，将【明亮度】旋钮向右旋转，整体声音由暗淡变明亮；向左旋转，整体声音由明亮变暗淡，您可根据需要进行调整。



播放示范曲

本琴共有2首不同风格的示范曲（详见附录），用来展示本琴优美的音质。

1. 在按住【切换】按钮的同时，按下【示范曲】按钮可进入示范曲状态，DEMO标志点亮。LCD显示示范曲序号及名称，此时将大循环播放示范曲目。
2. 可通过【+/是】/【-/否】按钮或指轮盘选择播放不同的示范曲。
3. 按下【启动/停止】可停止示范曲的播放且退出示范曲状态。
在按下【切换】按钮的同时按下【示范曲】按钮也可以停止并退出示范曲状态。

注意：

在示范曲播放过程中，除按【示范曲】组合按钮、【启动/停止】按钮、【速度+/-】按钮、指轮盘、【+/是】、【-/否】按钮，音量旋钮、明亮度旋钮、电源开关有效外，其他按钮及键盘均不响应。

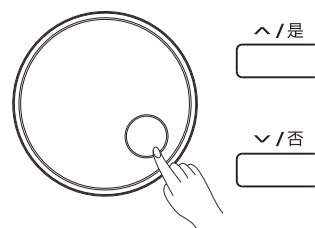
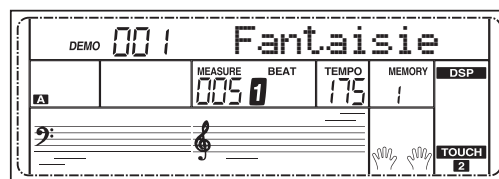
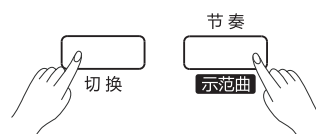

演奏各种乐器音色

本琴共有550种逼真的内置音色（详见附录）。为了您更好的演奏音色，我们还提供了与音色相关的效果功能。

选择并演奏音色（主音色）

1. 按下【音色】或音色直选按钮，可进入音色选择模式，同时LCD左上角的提示标志“VOICE R1”点亮，同时显示当前音色的名称及序号。
2. 通过指轮盘、【+/是】/【-/否】按钮可以选择需要的音色，使用音色直选按钮可以快速选择预设的音色。
3. 选择好需要的音色后就可以弹奏琴键，开始演奏并欣赏美妙的音色。

注意：

如果您打开了双音色或下音色功能，那么您可以通过反复按下【音色】按钮来切换音色选择来源，LCD显示屏上对应的R1/R2/L光标会切换点亮显示。

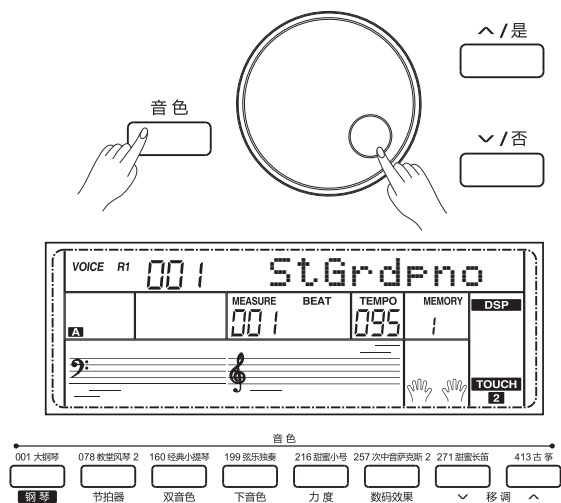

演奏两种音色（双音色）

本琴具有双音色功能，您可以通过此功能将本琴任意两种音色叠加起来同时发声产生新的音色效果，以丰富音乐的层次感，仿佛两种乐器在同时演奏，启动双音色功能前的音色为第一音色“VOICE R1”，启动双音色功能后选择的音色为第二音色“VOICE R2”。

1. 在按住【切换】按钮的同时，按下【双音色】按钮可以打开双音色功能。LCD上的标志“VOICE R2”和“DUAL”点亮，同时显示当前双音色的名称及序号。
2. 您可通过指轮盘、【+/是】/【-/否】按钮或音色直选按钮来选择您想要演奏的双音色。
3. 选好需要的音色后，弹奏键盘，您可以同时听到两个不同的音色叠加起来的效果，仿佛两种乐器在同时演奏。
4. 在双音色状态按住【切换】按钮的同时，按下【双音色】按钮，可关闭双音色效果，LCD显示屏的“VOICE R2”和“DUAL”的状态光标熄灭，LCD显示屏恢复到以前的状态。

注意：

当键盘音域被分割时，只有右手区键盘具备双音色的功能，左手区键盘不具备此功能。

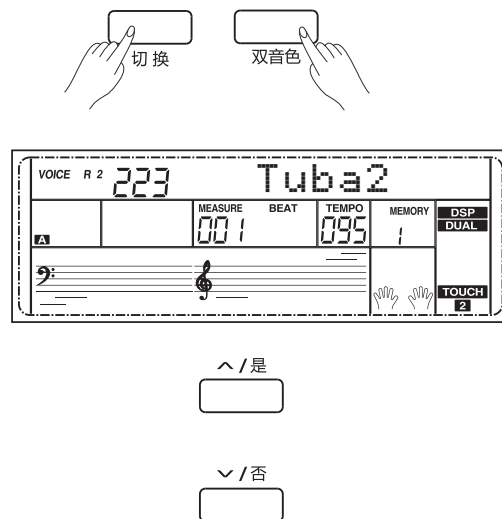

演奏各种乐器音色

下音色

此功能可通过键分离点把琴键分为左右两个独立的演奏区域，使左右手各具有不同的音色。被分离的左手音色称为下音色，键分离点可以按照自己的需要在任意琴键上设定。

1. 在按住【切换】按钮的同时，按下【下音色】按钮可以打开下音色功能。LCD上的标志“VOICE L”和“LOWER”点亮，同时显示当前下音色的名称及序号表示进入下音色。
2. 您可通过指轮盘、【+/是】/【-/否】按钮或音色直选按钮选择下音色。
3. 选择好音色后，弹奏键盘，您可以听到左右手各是不同的音色效果。
4. 在下音色状态在按住【切换】按钮的同时，按下【下音色】按钮，可关闭下音色效果，LCD显示屏的“VOICE L”和“LOWER”的状态光标熄灭，LCD显示屏恢复到以前的状态。

键盘分割点：

在键盘上，将主音色或双音色与下音色分割开的位置叫做“键盘分割点”。分割点的初始默认设置是在F#3（34）。您也可以将分割点设置在键盘的其他任意位置，详见功能菜单设置部分说明。

力度响应

本乐器的键盘具有力度响应功能，有助于丰富乐曲的表现力。它可以正确地反映出您对每个音符施加的力度，就好像在演奏真实的乐器那样。本乐器有3条力度曲线供选用。

1. 在按住【切换】按钮的同时，按下【力度】按钮进入力度功能选择状态。LCD显示屏暂显当前键盘的力度曲线序号，开机时默认的力度曲线为第二条。
2. 选择力度曲线
在LCD暂显力度曲线的状态下按【+/是】/【-/否】、指轮盘或在按住【切换】按钮的同时连续按【力度】按钮可以选择不同的力度曲线。
3. 关闭力度响应
当LCD显示当前的力度为OFF时，LCD显示屏右下角的“TOUCH”状态标志熄灭，表示此时键盘为无力度响应状态。

移调

使用移调功能，您无需改变弹奏方式，即可以半音为单位，调整整个键盘的音高。

1. 在按住【切换】按钮的同时，按下【移调-】或【移调+】按钮进入移调设置状态，显示屏暂显当前移调值“xxx Transpos”。
2. 调节移调值
显示屏暂显移调值“xxx Transpos”的时候，您可按【+/是】、【-/否】、指轮盘或在按住【切换】按钮的同时连续按【移调+/-】按钮来调节键盘音高，最大调节范围为±12个半音。
3. 同时按下【+/是】和【-/否】按钮或在按住【切换】按钮的同时按下【移调+】和【移调-】按钮，移调值复位至预设值“000 Transpos”。

提示：

假设您要演奏一首G调的乐曲，但是您对G调的键盘不熟悉，此时您可以将移调参数设置为-05或007，这时便可用C调的音阶弹奏产生G调的真实音高。此参数调节对全键盘和自动和弦伴奏都有效。

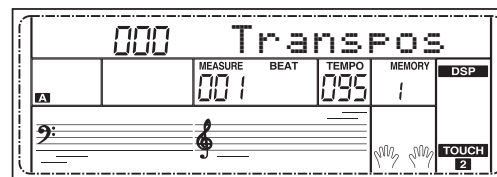
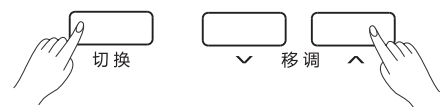
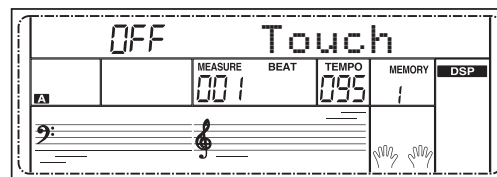
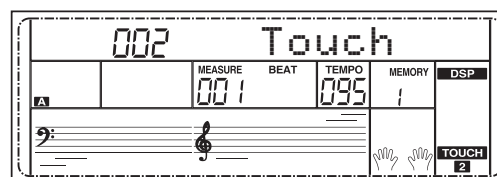
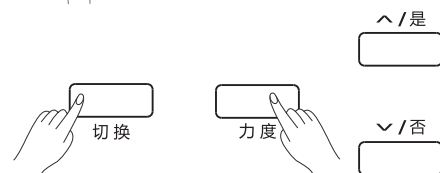
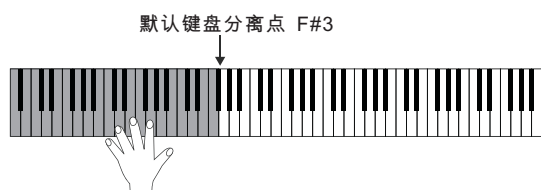
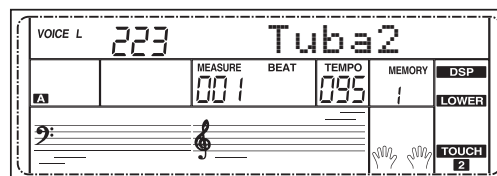
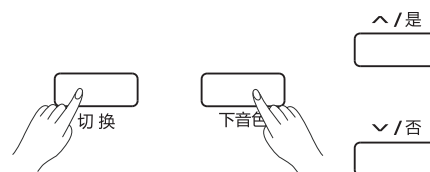

钢琴演奏模式

本乐器特别设计了此按钮，使您可以在其他状态下快速调出全键盘的钢琴音色。

1. 在按住【切换】按钮的同时按下【钢琴】按钮可直接进入或退出钢琴演奏模式。
2. 在钢琴演奏模式下选择并启动节奏，伴奏控制同其他模式一样操作，但节奏只播放打击乐部分，没有和声伴奏部分。

注意：

1. 钢琴演奏模式下可以进入选择调音台功能和功能菜单。
2. 进入钢琴状态后，自动关闭自动低音和弦功能。

节拍器

当您在练习乐曲或录音担心对节拍把握不准时，使用节拍器功能可以使您得到特定的节拍提示。

1. 打开节拍器
在按住【切换】按钮的同时按下【节拍器】按钮可打开节拍器，节拍声响起。再次按下【节拍器】按钮可关闭节拍器。
2. 节拍器类型设置
请跳转至功能菜单中节拍器类型设置查看设置方法。

注意：

1. 若节奏播放过程中，打开节拍器，则在下一拍开始才响应节拍声，拍点数跟随节奏改变。
2. 若先开节拍器，再播放节奏，则在节奏第一拍响起的同时本琴自动调整节拍器，使之与节奏相匹配。
3. 录音时，您可以打开节拍器，但节拍器声音不作为录音数据保留。

双钢琴功能

该模式是以一个分离点为中心，把键盘分为2个音高、音色相同的区域，以便您进行教学和一对一的学习。

1. 按下【双钢琴】按钮可打开双钢琴功能，LCD显示屏上的双钢琴标志会点亮。双钢琴模式下双音色、下音色功能无效。双钢琴默认的分离点为E3（32）。
2. 进入双钢琴模式前主音色就是双钢琴模式的左右手默认音色。通过按下音色直选按钮、【+/是】/【-/否】按钮或指轮盘可选择您需要的音色。
3. 双钢琴模式下，按下【八度】按钮，LCD显示屏会暂显当前的双钢琴的八度值“xxx Octave”。此时按【+/是】/【-/否】按钮或指轮盘可以设置八度值。最大调节范围为±1个八度。同时按【+/是】和【-/否】按钮整个键盘音高复位至预设值000。
4. 再次按下【双钢琴】按钮可退出双钢琴功能。LCD显示屏恢复为进入双钢琴前的状态。

注意：

1. 歌曲播放状态及示范曲状态不响应双钢琴功能。
2. 双钢琴的分离点设置，请参考功能菜单中的键分离点设置说明。
3. 若没有进入双钢琴状态八度键无效。调整后，超过部分音色的最高音区或最低音区可能无声。

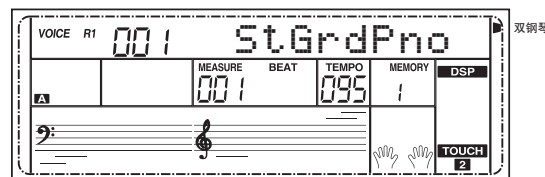
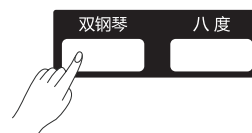
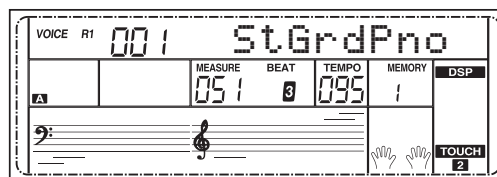
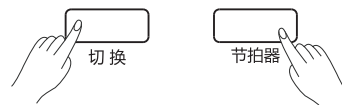
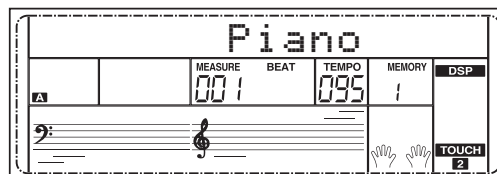
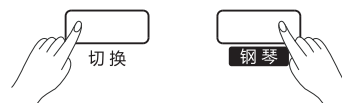

默认键盘分离点 E3



演奏各种乐器音色

古典音律

1. 打开/关闭古典音律：
反复按下【古典音律】按钮，可以打开/关闭古典音律功能，LCD上对应的光标会点亮/熄灭。

2. 古典音律类型及根音选择：
古典音律功能打开后长按【古典音律】按钮，可进入古典音律设置状态，默认设置为：001 Pytha C。当古典音律光标闪动时按下【+/是】或【-/否】按钮可选择古典音律类型，LCD上显示音律类型及序号；按下键盘上的C7-B7键可设置根音（C~B），LCD显示音律根音。古典音律的详细介绍见附录：用古典音律演奏。本琴共内置有6种古典音律供选择，详见下表：

序号	名称	液晶显示名称
1	毕达哥拉斯音律	Pytha
2	纯正音律长调	Major
3	纯正音律短调	Minor
4	中全音律	Mean Tone
5	韦克迈斯特音律	Werck
6	基恩伯格音律	Kirnberg

注意：

- 只有在古典音律功能打开后才可以选择更改音律类型或根音，并且弹奏键盘会实时响应音律变化。
- 示范曲状态和歌曲播放状态即会自动退出古典音律。
- 在古典音律设置状态，若在5秒中内没有任何设置操作，将自动退出设置状态。

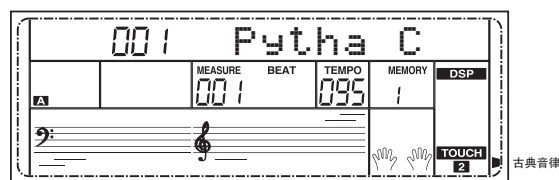
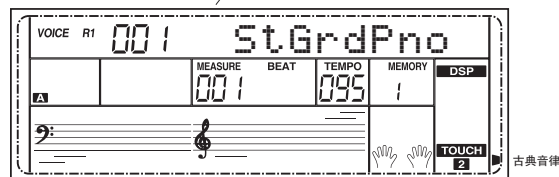

演奏各种风格伴奏

使用自动伴奏功能，您一个人弹奏便可享受到整个乐队甚至是管弦乐团的伴奏效果，您所需要的仅仅是启动您选择好的不同风格的伴奏，并用左手弹奏合适的和弦，音乐就会一直进行下去。本乐器内置220种风格各异的自动伴奏（详见节奏附录表）。您可以尽情挑选自己喜欢的伴奏类型享受伴奏为您带来的乐趣。

演奏自动伴奏（只演奏打击乐声部）

1. 按下【节奏】按钮进入节奏模式后LCD显示屏左上方的“STYLE”提示标志点亮，同时显示当前节奏的名称及序号。
2. 选择节奏
可以使用指轮盘、【+/是】/【-/否】按钮选择您需要的节奏。使用节奏直选按钮快速选择直选节奏。
3. 启动节奏
您可以按【启动/停止】按钮，可立即播放节奏打击乐部分。也可以按【同步启动】按钮，使节奏处于同步启动状态，LCD显示屏上的拍点同闪，然后弹奏任意琴键启动节奏打击乐播放。

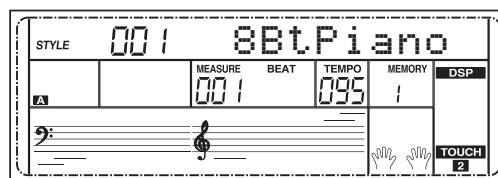
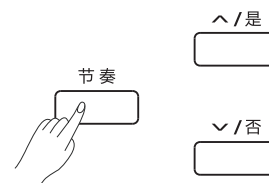

演奏自动伴奏（所有声部）

1. 打开自动低音和弦伴奏
第一次按下【和弦模式】按钮，打开自动低音和弦功能。键盘将被分离为两个部分，左手区将作为和弦检测区。LCD上的“ABC”标志将被点亮。此时，您在和弦检测区按下有效和弦（同步启动状态），就会听到丰富多彩的伴奏。
第二次按下【和弦模式】按钮，进入全键盘模式状态，LCD上“FULL RANGE”标志将被点亮，此时，全键盘为和弦检测区。
2. 启动自动低音和弦伴奏
您可以按【同步启动】按钮，然后在和弦检测区弹奏一个和弦，启动自动低音和弦伴奏的播放。当您改变一个和弦时，整个自动低音和弦伴奏的音符也随之改变。
您也可以直接按【启动/停止】按钮，启动自动伴奏的打击乐播放，然后在和弦检测区弹奏一个和弦，此时将会播放自动低音和弦伴奏的所有声部。

注意：

本琴可以存储3首用户节奏，您可以将您喜欢的节奏使用本公司制作的软件进行转换后，与电脑连接存入本琴的用户节奏中。

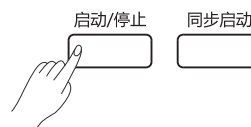
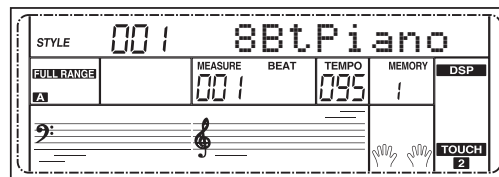
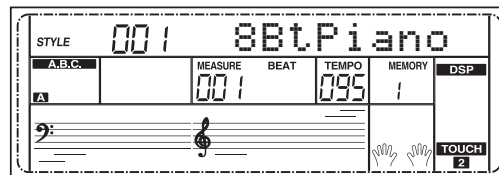

自动伴奏区域

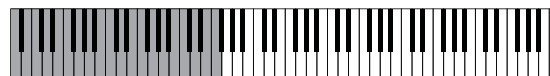

100
95
75
25
5
0

演奏各种风格伴奏

伴奏段落

为了方便您以各种不同的方式来安排自己的伴奏，本乐器的自动伴奏本身包含了许多的伴奏段落。

这些段落包括：主奏(A, B, C, D)、插入(A, B, C, D)、前奏、尾奏。在您演奏伴奏时，通过这些段落之间的简单切换，能够轻松制造更加专业的演奏效果。

1. 前奏部分

前奏适用于一首乐曲的开始，当前奏播放完毕时，伴奏会自动进入预设的主奏部分。前奏的长度根据所选的节奏型的不同而有所不同。

2. 主奏部分

主奏适用于一首乐曲的主体部分。在您按下其他节奏控制按钮之前，主奏将一直循环播放下去。

3. 插入部分

插入段落可以为乐曲产生各种丰富变化，让您的演奏更显专业。当插入段落播放结束后，伴奏将自动转入相应的主奏部分。

4. 尾奏部分

尾奏适用于一首乐曲的结束，当尾奏播放完毕时，乐曲随即停止。尾奏的长度根据所选节奏型的不同而有所不同。

注意：

1. 伴奏进行时，按住【插入A】、【插入B】、【插入C】、【插入D】其中一个按钮不放将循环插入变奏，直到松开按钮后进入相应的主奏部分。
2. 在伴奏停止状态下按下插入按钮将改变初始默认的主奏段落，LCD显示屏会显示对应的标志。

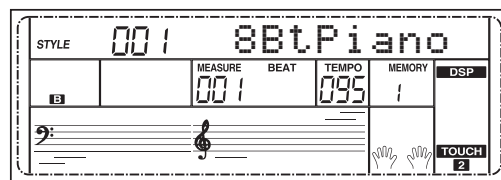

演奏不同的伴奏段落

1. 按下【节奏】按钮

2. 按下节奏直选按钮或【+/是】/【-/否】按钮或指轮盘选择节奏。

3. 按下【和弦模式】按钮进入自动低音和弦模式。

4. 按下【同步启动】按钮打开同步启动功能。

5. 按下【插入A】按钮选择主奏A。

6. 按下【前奏/尾奏】按钮。LCD上的插入“A”标记持续闪烁，此时节奏处于播放准备状态。

7. 当您在键盘的左手区域按下一个和弦时，自动伴奏立即启动，前奏部分播放完毕后，伴奏会自动转入相应的主奏部分。

8. 按下【插入B】/【插入C】/【插入D】按钮。此时将为正在播放的伴奏加入一小段变奏，播放完毕后，伴奏会自动转入相应的主奏B/C/D。

9. 按下【前奏/尾奏】按钮，此时伴奏将进入尾声部分，播放完毕后停止自动伴奏。

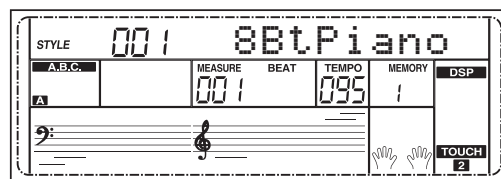
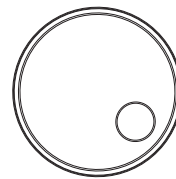
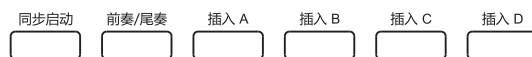
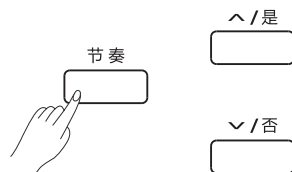

伴奏音量控制

伴奏音量是用于调节自动伴奏的总体音量，使用此功能可以让自动伴奏部分与键盘音色的音量获得平衡。

1. 按住【切换】按钮的同时，按下【伴奏音量】按钮，LCD显示屏会暂显当前伴奏音量的值，此时按【+/是】/【-/否】按钮或指轮盘可以调整伴奏音量的大小，调节范围为：0~127。
2. 在伴奏音量暂显状态下同时按【+/是】、【-/否】按钮可以关闭伴奏音量，LCD显示“OFF Accomp”再次同时按下【+/是】、【-/否】按钮可打开伴奏音量。

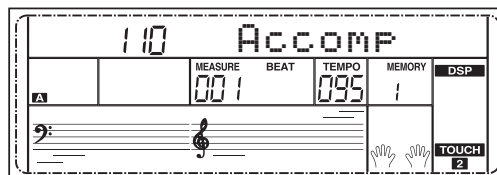
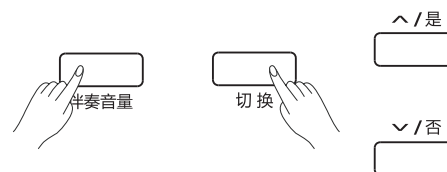

和弦演奏指法

和弦演奏指法

在自动低音检测区域弹奏和弦的方法叫做“指法”。如下所述有2种常用的指法模式：混合多指模式和全键盘模式。

和弦基础

三个或三个以上的音符一起弹奏即构成“和弦”。根据三个或三个以上的音符之间音程的不同，所发出的和弦听起来可能优美、浑浊或不和谐。在大部分音乐中最基本的和弦是三和弦。三和弦由根音、三音和五音构成。以C和弦为例，它由根音C、三音E和五音G组成。

如图所示，在三和弦中，音高最低的音叫做“根音”（又叫做主音），这是一个和弦中最重要的音。它通过决定和弦的“调式”来协和地稳定声音，固定和弦中其他音的构成。最低的一个音程、即根音同三音之间的位置，决定这个和弦是大三和弦还是小三和弦。我们可以通过在和弦的最高音上叠加一个音来制造出另外两种和弦，如图所示。可以通过转位来改变和弦的顺序以方便地弹奏出所需要弹奏的和弦，这样就不需要改变和弦本身的基本结构。和弦是音乐最重要的组成部分之一，通过对各种类型和弦的使用和编排，可以产生各种各样的情感。三和弦的主要类型有大三、小三、增三和减三四种和弦。

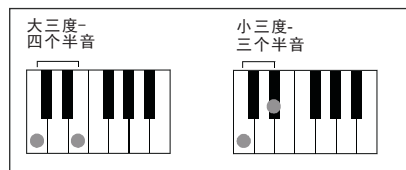

书写和弦名称

和弦名称几乎可以告诉您关于一个和弦的所有信息。例如一个和弦的根音是什么，这个和弦是大和弦、小和弦、增和弦或是减和弦，这个和弦是否是七和弦……所有的信息一目了然。

以C和弦为例：

大三和弦 C	小三和弦 Cm	增三和弦 Caug	减三和弦 Cdim
-----------	------------	--------------	--------------

和弦伴奏模式

本乐器使用单、多指两种标准的自动和弦伴奏模式，凡符合多指和弦弹奏法的，则本乐器响应多指和弦；凡不符合多指和弦的弹法，则按单指和弦识别响应。

单指和弦模式

在单指和弦模式中，您仅使用一只手指，或者最多两、三个手指演奏和弦便可产生大三，小三，属七，小七和弦演奏美妙的伴奏将变得非常简单。

C		• 弹奏一个大三和弦 按下一个和弦的根音
Cm		• 弹奏一个小三和弦 同时按下和弦根音及其左边最近的一个黑键
C7		• 弹奏一个属七和弦 同时按下和弦根音及其左边最近的一个白键
Cm7		• 弹奏一个小七和弦 同时按下和弦根音及其左边最近的一个白键和黑键 (即三个键同时按下)

演奏各种风格伴奏

多指和弦模式

在自动伴奏区域您只要按照和弦的构成弹奏您所需要的和弦即可，本琴在使用多指和弦状态下，可供您学习的32种和弦类型，以C调为例：如右图所示

注意：

1. 在“全键盘模式”状态下，必须用多指和弦弹奏方式才响应。
2. 此表中带“()”的音符表示可以省略。

0 C	1 C ₆	2 C _{M7}	3 C _{M7} (#11)	4 C _M (9)	5 C _{M7} (9)
6 C ₆ (9)	7 C _{aug}	8 C _m	9 C _{m6}	10 C _{m7}	11 C _{m7} (b5)
12 C _m (9)	13 C _{m7} (9)	14 C _{m7} (11)	15 C _m M ₇	16 C _m M ₇ (9)	17 C _{dim}
18 C _{dim7}	19 C ₇	20 C ₇ aug4	21 C ₇ (b5)	22 C ₇ (9)	23 C ₇ (#11)
24 C ₇ (b13)	25 C ₇ (b9)	26 C ₇ (13)	27 C ₇ (#9)	28 C _{M7} aug	29 C ₇ aug
30 C _{sus4}	31 C ₁₊₂₊₅	* 表示此音符是可选的，如果您在弹奏和弦时，不弹奏此音符，也不会影响和弦的识别。			

速度

每个节奏均有不同的最佳速度值,您也可以根据自己的爱好及歌曲的需要来改变速度值。

1. 可以使用【速度+】、【速度-】按钮来改变初始默认的速度值。
在LCD显示屏中的速度值闪烁显示时，使用指轮盘也可以快速调节速度值。
2. 同时按下【速度+】、【速度-】按钮可以将速度恢复至初始默认值。

注意：

在节奏停止时选择节奏，速度自动设定为当前节奏的预设值，若在节奏播放时切换节奏，则速度保持不变。

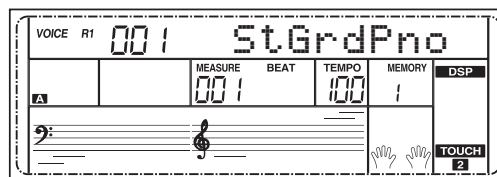
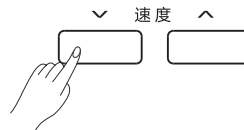

单触键设置

可能有时候选择一个合适的音色来演奏歌曲并不容易，单触键设置则是解决此问题最强大最轻松的方法。只需按下一个按钮，则可为您选择符合自动伴奏风格的最佳音色。

1. 按下【单触键设置】按钮可进入单触键设置模式。
LCD显示屏O.T.S.光标点亮，MEMORY标志熄灭。
2. 此时您只要按下单触键按钮【M1】到【M4】中的其中一个。就会立即调出最适合您选择的自动伴奏的音色、效果等设置。

单触键设置包含以下参数：

音色通道开关，音色号，音色音量，音色混响效果量，音色合唱效果量

注意：

1. 进入单触键设置模式将打开自动低音和弦。
2. 在单触键状态无法使用存储功能。

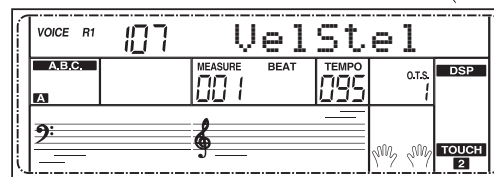
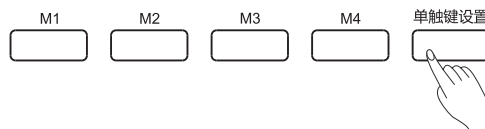

您可以通过和声功能为主音色添加和声效果。

设置操作

1. 在按住【切换】按钮的同时，按下【和声】按钮可调出和声状态显示界面，显示屏暂显“Off”，表示和声效果处于关闭状态。



2. 在界面没消失前，重复上述按钮操作，显示屏显示和声效果类型，这时LCD屏字符区显示“Duet”，表示和声效果已处于二重唱状态。

3. 选择和声效果类型：请参考功能菜单中的和声类型设置部分的描述。

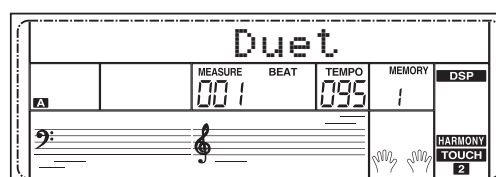
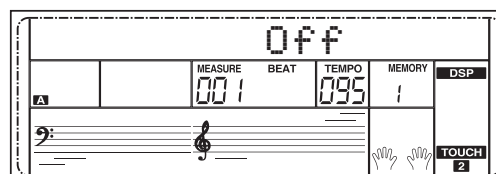

使用和声演奏

打开自动低音和弦伴奏，先弹奏一个和弦然后在右手区弹奏音符，此时弹奏的音符会自动加上和声效果音。

注意：

1+5, Octave, Echo, Tremolo, Trill类型在自动伴奏开启或关闭时都予以响应，其它类型需要开启自动低音伴奏才会响应。

演奏帮助

本乐器共预置了7种演奏帮助模式：吉他、钢琴、古筝、琵琶、三弦、扬琴和中阮，详见下面说明。

什么是“演奏帮助”？

演奏帮助是一个简单易用的功能，它能使您的演奏变得更加的简单、有趣。使用此功能，您可以通过最简单的操作，就能将高难度的演奏技巧轻松地表现出来。

进入演奏帮助功能

1. 在按住【切换】按钮的同时，按下【演奏帮助】按钮可进入演奏帮助模式。演奏帮助模式的初始默认设置为吉他模式，此时LCD显示屏演奏帮助光标点亮并显示当前的吉他音色名称及音色序号。
2. 您可以使用指轮盘、【+ / 是】 / 【- / 否】按钮来切换到其他的音色模式。
3. 如右图所示，在LCD显示屏上的小节区域中显示了当前的初始默认拍号为“4-4”拍，您可以在功能菜单中选择拍号。请参考功能菜单中的说明。
4. 演奏帮助功能支持以下几种常用的拍号来满足您的演奏需要：2-4拍、3-4拍、4-4拍和6-8拍。
5. 在演奏帮助模式中，使用【速度+】 / 【速度-】按钮可以调整当前的速度值。

吉他模式

吉他模式键盘分区

吉他模式可以让键盘手像吉他手一样演奏吉他的分解和弦、扫弦及一些逼真的特殊技巧，如同正在演奏真实吉他一般。您只需懂得和弦弹奏即可轻松演奏出分解和弦（5种）、扫弦（5种）、特殊技巧（5种）及吉他尾声（2种），初学者也能快速上手。

和弦区

键盘的A0-B3区域为吉他模式的和弦区，在此区域可演奏和弦。

分解区 1

键盘的C4-B4（仅白键部分）为吉他模式的分解区1，在此区域内可演奏5种不同的吉他分解和弦。

分解区 2

键盘的C5-A5（仅白键部分）为吉他模式的分解区2，如同真实吉他一般，这六个按钮对应吉他的六根弦，在此区域内可演奏自由的吉他独奏。

节奏 & 结束区

键盘的C6-G6（仅白键部分）为吉他模式的节奏区，在此区域内可演奏5种不同的吉他扫弦，节奏感强烈。键盘的A6-B6（仅白键部分）为吉他模式的结束区，在此区域内可演奏2个不同的吉他歌曲尾声。

把位切换

C7键位吉他模式的把位切换键，按下此键LCD显示屏右侧演奏帮助.高光标点亮。反复按下此键您可在吉他高把位和低把位之间来回切换。

注意：

C7以上按键不响应用户操作。

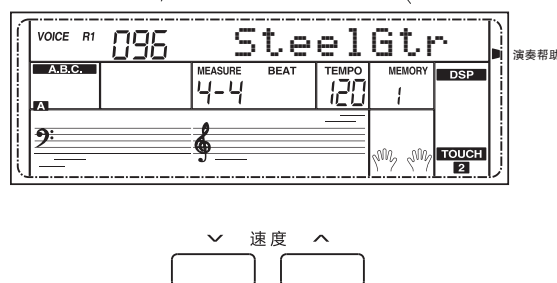

吉他模式键盘分区

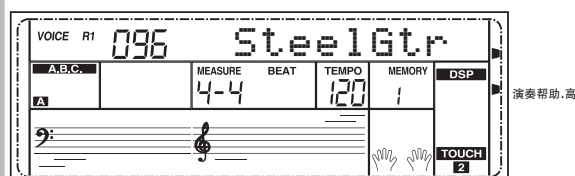
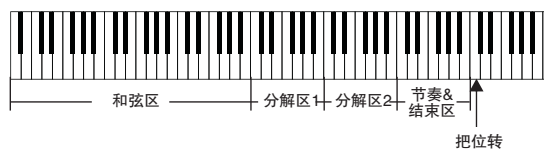

在吉他模式中演奏

在和弦区中演奏和弦

在此区域内按下和弦，LCD显示屏将显示和弦名称。单独弹奏和弦时，只发出吉他音色的根音。

在分解区1中演奏分解和弦

当和弦名称显示时，弹奏分解区1中的任意一个白键开始演奏美妙的分解和弦的同时，请尝试弹奏另一个白键演奏另一段分解和弦，当您的左手在和弦区弹奏不同的和弦时，分解和弦将随着和弦的变化而演奏出丰富的曲调。

在分解区2中自由独奏

当和弦名称显示时，弹奏分解区2中的前6个白键可以进行自由的吉他独奏，如同演奏真实的吉他一般。

吉他独奏的音符为左手设定和弦音的分解和弦，在自由独奏时请尝试着用左手在和弦区弹奏各种不同的和弦，欣赏逼真的演奏效果。

注意：

分解区2中的B5琴键在吉他模式中无效。

在节奏区中演奏扫弦

当和弦名称显示时，弹奏节奏区中的任意一个白键开始演奏美妙的吉他扫弦。同样改变左手和弦，欣赏动感逼真的演奏效果。

结束吉他演奏

当和弦名称显示时，按下A6或B6按钮演奏吉他尾声，使您可以自然、优雅地结束一次吉他演奏。

演奏特殊音效

分解区1、2以及和弦区中所有的黑键为特殊音效键。吉他模式支持5种特殊音效，这些音效由C#4键位开始依次排列为右手拍弦制音、敲击腔体声、刮弦声、低音弦下滑声以及触弦声。尝试在吉他演奏时穿插这些特殊音效，使您的演奏更加生动逼真。

切换把位

按下C7键，LCD显示屏中的演奏帮助把位指示标志点亮，表示此时吉他演奏处于高把位状态。此时演奏演奏吉他音色，您会发现演奏效果与之前有所不同。请尝试在演奏过程中切换吉他把位，欣赏不断变化的演奏效果。

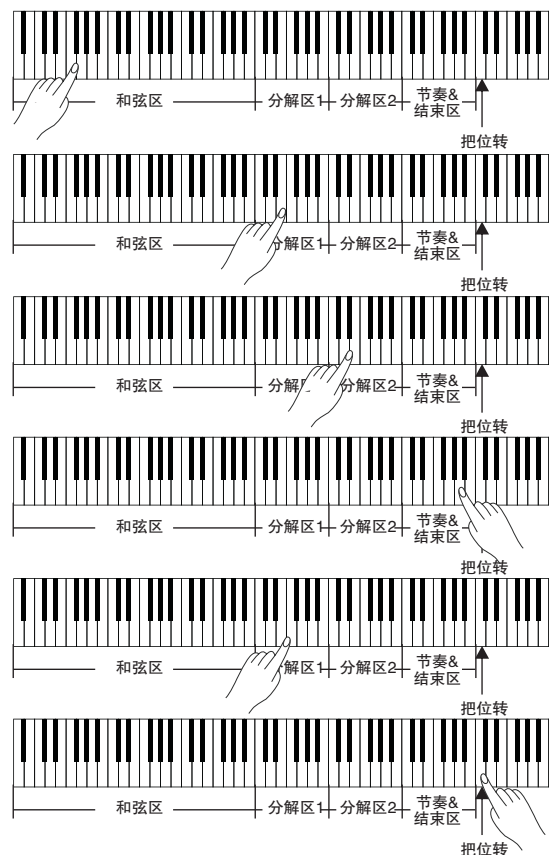
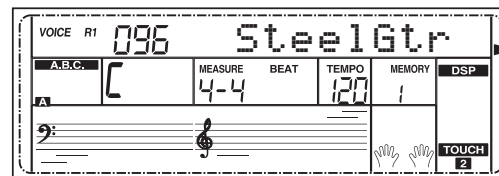

钢琴模式键盘分区

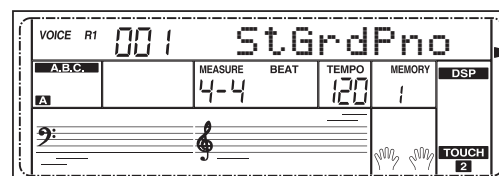

^ / 是



v / 否



钢琴模式

钢琴模式键盘分区

一些用普通演奏方法很难演奏出的高难度技巧，在演奏帮助功能的钢琴模式中您可以轻松地表现出来。在此模式中您可以演奏钢琴节奏（5种）、分解和弦（5种）以及钢琴尾声（3种）。钢琴模式键盘分区同吉他模式非常相似。弹奏A6-C7（仅限白键）可以结束演奏。在钢琴模式中，C4以上的所有黑键均无效。

在钢琴模式中演奏

1. 在演奏帮助模式中，可以使用指轮盘、【+/是】/【-/否】按钮选择钢琴模式。
2. 在和弦区弹奏和弦。
3. 在分解区和节奏区中演奏钢琴各种旋律及节奏型。
4. 弹奏A6、B6或C7键结束钢琴演奏。

演奏帮助

民乐模式

民乐模式键盘分区

使用演奏帮助功能，您可以生动逼真地演奏中国传统乐器。有5种不同的民乐音色进行演奏：古筝、琵琶、三弦、扬琴和中阮。在此模式中您可以演奏民乐节奏或民乐分解和弦（5种）、民乐琶音（5种）、民乐特殊演奏技巧（5种）以及民乐尾声（2-3种）

和弦区

键盘的A0-B3区域是民乐模式的和弦区，在此区域可演奏和弦。

分解区

键盘的C4-B5区域是民乐模式的分解区（仅白键部分），在此区域可演奏民乐节奏及分解和弦。

节奏&结束区

1. 键盘的C6-G6（仅白键部分）是民乐模式的琶音区，在此区域内可演奏民乐独特的华丽琶音。
2. 在琵琶、三弦、扬琴和中阮模式中弹下A6-C7（仅白键部分）可演奏民乐尾声，但在古筝模式中只能演奏两个尾声。
3. 古筝模式中的C7键为快速琶音模式切换键（查看在民乐模式中演奏有详细说明）。

注意：

民乐模式中C4以上的所有黑键都无效。

在民乐模式中演奏

1. 在演奏帮助模式中，可以使用指轮盘、【+/是】/【-/否】按钮选择民乐音色。
2. 在和弦区弹奏和弦。
3. 在分解区和节奏区中演奏民乐。
4. 结束民乐演奏。

快速琶音模式

在古筝模式中，按下C7键可以进入古筝演奏的快速琶音模式。在此模式中，从C4-B6的所有白键分别对应真实古筝的21根弦，它们的音高如下：C, D, E, G, A, c1, d1, e1, g1, a1, c2, d2, e2, g2, a2, c3, d3, e3, g3, a3和c4。快速琶音模式为您带来特别的演奏体验，让您演奏古筝独奏时能轻松表现华丽的片段。在快速琶音模式下再次按下C7键返回到普通古筝模式。

注意：

在民乐模式中，自动低音和弦功能只响应大三和弦和小三和弦，有别于吉他模式和钢琴模式。

退出演奏帮助功能

当您演奏完毕时，按下【音色】、【节奏】、【歌曲】、【切换】+【演奏帮助】等按钮可以退出演奏帮助功能。

民乐模式键盘分区

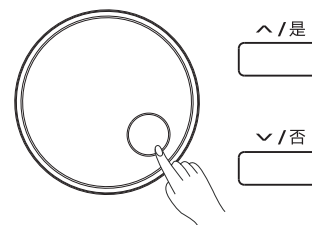
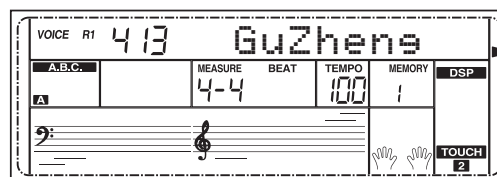

数码效果

数码效果是一种模仿声音在真实环境中的音场定位技术。使用此功能将使你听到更加开阔和饱满的演奏效果。

1. 本琴开机时自动打开数码效果，LCD屏上的DSP标志点亮。
2. 在按住【切换】按钮的同时，按下【数码效果】按钮，可切换数码效果的开关状态。具体的效果深度值可在功能菜单中设置。

注意：

在节奏或乐曲播放过程中，切换数码效果开/关，可能会有声音短暂停顿或噪音，这是由于切换效果开关引起的正常现象。

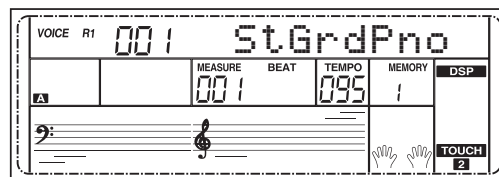
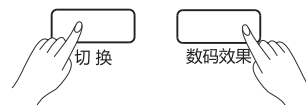

调音台

通过调音台功能，您可以独立控制各个轨道播放的音量。

用户操作：

1. 在按下【切换】按钮的同时，再按下【打击乐】按钮可调出打击乐轨道音量设置界面，LCD暂显“Rhythm”及通道音量值。
2. 在LCD暂显状态，可通过按【+/是】/【-/否】按钮或指轮盘调节参数，同时按下【+/是】和【-/否】按钮可以关闭/打开通道音量。
3. 调音台其它通道音量如贝司、和弦、左手音色、右手音色的设置方法跟打击乐轨道的设置一样。详见下表

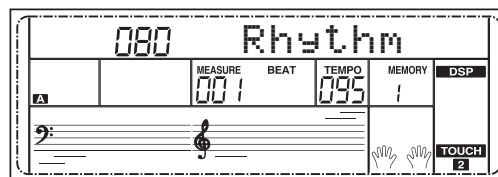
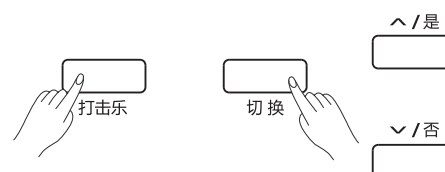

调整内容	功能按钮	显示屏显示	调整范围
打击乐轨道音量	【打击乐】	xxx Rhythm	0 - 127
贝司轨道音量	【贝司】	xxx Bass	0 - 127
和声轨道音量	【和弦】	xxx Chord	0 - 127
左手轨道音量	【左手音色】	xxx Lower	0 - 127
右手轨道音量	【右手音色】	xxx Upper	0 - 127

注意：

在主音色设置状态，通过按【右手音色】按钮调节的是主音色的通道音量，在双音色设置状态，通过按【右手音色】按钮调节的是双音色的通道音量。

踏板功能

延音踏板是一个多功能踏板，可在功能菜单中选择其功能，详见踏板设置部分。

1. 延音踏板(Pedal Sust)

利用延音踏板演奏时，手离开琴键后仍可保留优雅的延长音。
当脚踏板踩下时，延音打开，有延音效果；
当脚踏板放开时，延音关闭，没有延音效果。

2. 节奏启/停踏板(Pedal St/T)

踩下踏板可以启动或停止伴奏。

3. 存储踏板(Pedal Mem)

如果在非存储记忆状态踩踏板，首先调出当前记忆库中M1的数据；以后每踩一次，将依次调出后一个，即可循环所有32个存储，显示屏显示的MEMORY处同步显示存储的变化。

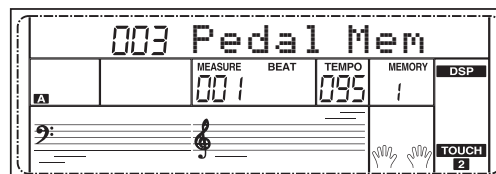
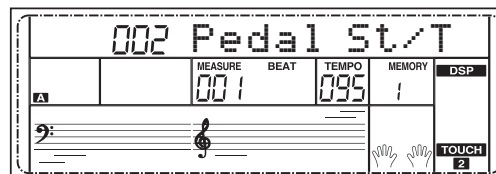
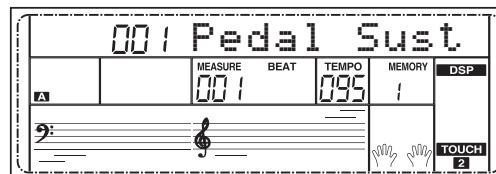

功能菜单

按住【切换】按钮，再按下【功能+】/【功能-】按钮进入功能菜单，显示屏暂显当前功能菜单选项，通过按【+/是】/【-/否】按钮或指轮盘设置当前菜单的参数。

具体的功能项及参数范围如下表：

序号	调整内容	显示屏显示	调整范围	预设值
1	音调	xxx Tune	-50 ~ +50	000
2	键分离点	xxx KeySplit	1 ~ 88	034
3	节拍种类	xxx BeatType	0, 2 ~ 9	004
4	节拍器音量	xxx MetroVol	0~127	80
5	踏板定义	00x Pedal xxxx	Sust,St/T, Mem	Sust
6	混响深度	xxx ReverbVol	0 ~ 127	随音色
7	合唱深度	xxx ChorusVol	0 ~ 127	随音色
8	和声类型	xxx xxxx	Duet, StandardTrio, Full Chord, Rock Duet, Country Duet, Country Trio, Block, 4 Close 1, 4 Close 2, 4 Open, 1+5, Octave, Strum, Echo, Tremolo, Trill	Duet
9	和声速度	xxx HarmonySpeed	1 ~ 4	1
10	MIDI接收	xxx Midi In	1 ~ 16, ALL	ALL
11	MIDI发送	xxx Midi Out	1 ~ 16	001
12	定时关机	xxx PowerOff	OFF, 30, 60	030
13	演奏帮助 节拍设置	xxx Perform Beat	4-4, 3-4, 2-4, 6-8	4-4

注意：

在功能菜单设置状态，若在5秒中内没有任何设置操作，将自动退出功能菜单状态。

音调设置

此功能是用来细调音高。

1. 按住【切换】按钮，再按下【功能菜单+】或【功能菜单-】按钮选择音调菜单后，LCD显示屏暂显“xxx Tune”，这时您可通过【+/是】/【-/否】按钮或指轮盘调节音高。最大可调范围为±50，即上升或降低一个半音。
2. 同时按下【+/是】和【-/否】按钮，音高复位至预设值:000。此参数调节对键盘和节奏都有效。

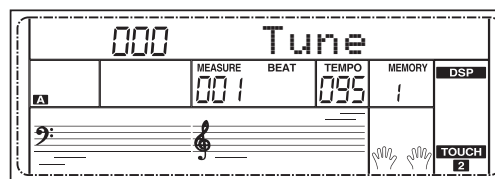

键盘分离点设置

在键盘上，将自动低音和弦区域同右手区域分割开的位置叫做“键盘分离点”。当自动低音和弦功能打开时，左手区域的键盘一般用来控制自动低音和弦伴奏；当自动低音和弦关闭时，左手区域的键盘也可以用来演奏下音色。

1. 按住【切换】按钮，再按下【功能菜单+】或【功能菜单-】按钮选择键分离点设置菜单后，LCD显示屏暂显“xxx KeySplit”，这时您可以通过【+/是】/【-/否】按钮或指轮盘来设置键分离点，您也可以直接弹键盘进行快速设置。调节范围：1~88。
2. 同时按下【+/是】和【-/否】按钮，键分离点将复位至预设值：F#3 (34)。

注意：

在双钢琴功能打开后，键分离点的调整范围为：C3~C6键（28~64），另外在双钢琴状态下同时按下【+/是】和【-/否】按钮，键分离点将复位至预设值：E3（32）。

节拍种类设置

1. 按住【切换】按钮，再按下【功能菜单+】或【功能菜单-】按钮选择节拍种类菜单后，LCD显示屏暂显“xxx BeatType”，这时您可以通过【+/是】/【-/否】按钮或指轮盘选择节拍类型。此功能提供0、2~9共9种节拍供您选择。
2. 同时按下【+/是】和【-/否】按钮，节拍类型将复位至预设值：004。

节拍器音量设置

1. 按住【切换】按钮，再按下【功能菜单+】或【功能菜单-】按钮选择节拍器音量设置菜单后，LCD显示屏暂显“xxx MetroVol”，这时您可以通过【+/是】/【-/否】按钮或指轮盘来设置节拍器音量。范围：0~127。
2. 同时按下【+/是】和【-/否】按钮，节拍器音量将复位至预设值：080。

踏板定义设置

1. 按住【切换】按钮，再按下【功能菜单+】或【功能菜单-】按钮选择踏板定义菜单后，LCD显示屏暂显“00x Pedal xxxx”，这时您可以通过【+/是】/【-/否】按钮或指轮盘来设置踏板(多功能踏板)功能。有三种踏板功能可设定，延音踏板(Sust)、节奏启动/停止踏板(St/T)和存储记忆状态切换(Mem)。
2. 同时按下【+/是】和【-/否】按钮，踏板定义将复位至预设值：延音踏板(Sust)。

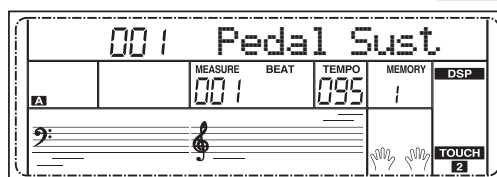
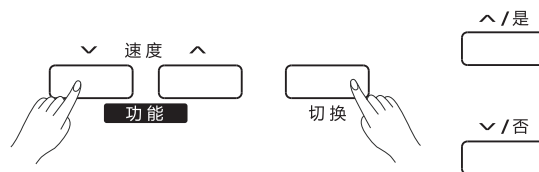
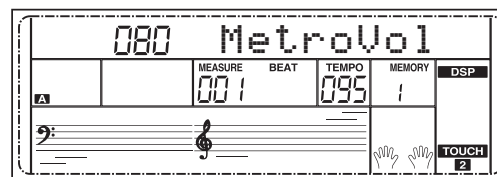
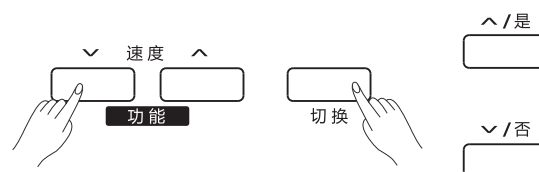
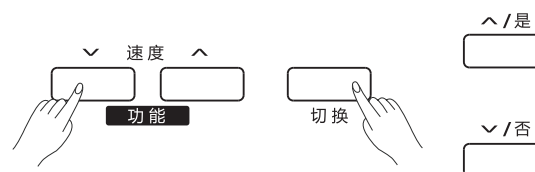
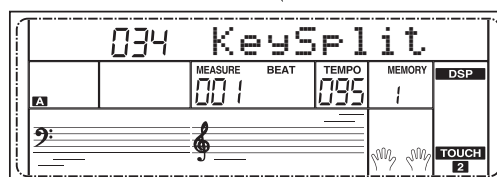
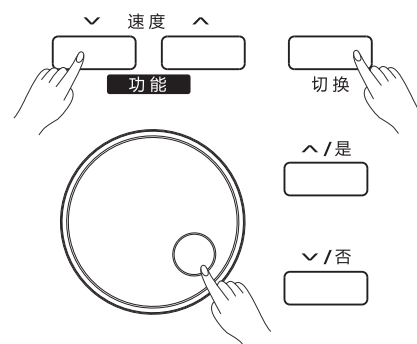

功能菜单

混响深度设置

1. 按住【切换】按钮，再按下按【功能菜单+】或【功能菜单-】按钮选择混响深度设置菜单后，LCD显示屏暂显“xxx ReverbVol”，这时您可通过【+/是】/【-/否】按钮或指轮盘来设置混响深度。
范围：0~127。

2. 同时按下【+/是】和【-/否】按钮，混响深度将复位至预设值。

注意：
混响深度默认值随音色改变。

合唱深度设置

1. 按住【切换】按钮，再按下按【功能菜单+】或【功能菜单-】按钮选择合唱深度设置菜单后，LCD显示屏暂显“xxx ChorusVol”，这时您可通过【+/是】/【-/否】按钮或指轮盘来设置合唱深度。
范围：0~127。

2. 同时按下【+/是】和【-/否】按钮，混响深度将复位至预设值。

注意：
合唱深度默认值随音色改变。

和声类型设置

1. 按住【切换】按钮，再按下【功能菜单+】或【功能菜单-】按钮选择和声类型菜单后，LCD显示屏暂显“xxx xxxx”，这时您可通过【+/是】、【-/否】按钮或指轮盘来设置和声的类型。

和声类型如下表所示：

序号	LCD显示	和声类型
1	Duet	二重唱
2	StandardTrio	标准三重唱
3	Full Chord	完整和弦
4	Rock Duet	摇滚二重唱
5	Country Duet	乡村二重唱
6	Country Trio	乡村三重唱
7	Block	块状和弦
8	4 Close 1	四声部密集排列1
9	4 Close 2	四声部密集排列2
10	4 Open	四声部开放排列
11	1+5	五度
12	Octave	八度
13	Strum	琶音
14	Echo	回声
15	Tremolo	震音
16	Trill	颤音

2. 同时按下【+/是】/【-/否】按钮，速度，和声类型将复位至预设值：二重唱(Duet)。

3. 当和声类型为：回声(Echo), 震音(Tremolo), 颤音(Trill)时，可以通过设置和声速度改变效果音速度。请参考和声速度设置部分。

4. 当和声类型为琶音(Strum), 回声(Echo), 震音(Tremolo), 颤音(Trill)时，速度设置也会改变效果音的速度。

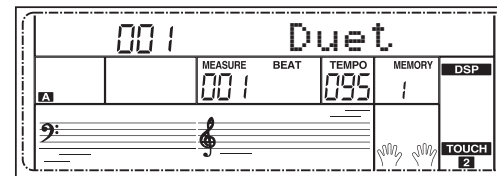
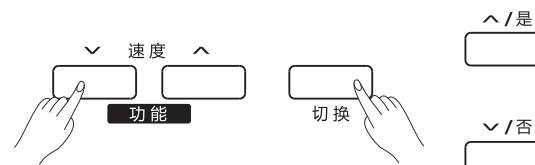
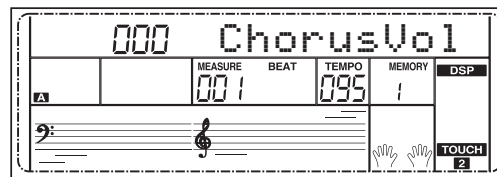
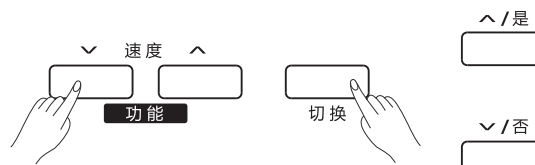
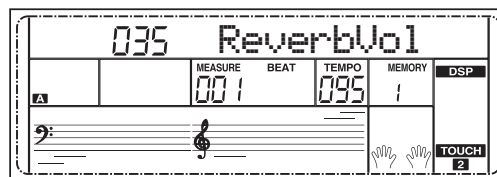
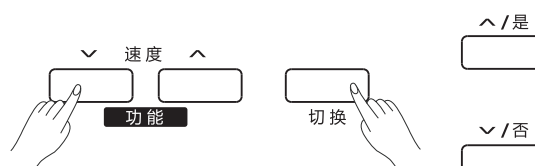

和声速度设置

和声速度设置针对的是回声(Echo), 震音(Tremolo), 颤音(Trill)这三种和声效果。4种不同的和声速度会把效果音的快慢调节到预置的由慢到快的4档上。

1. 按住【切换】按钮, 再按下【功能菜单+】或【功能菜单-】按钮选择和声速度菜单后, LCD显示屏暂显“xxx HarmonySpeed”, 这时您可通过【+/是】、【-/否】按钮或指轮盘来设置和声速度。范围1~4。
2. 同时按下【+/是】和【-/否】按钮, 和声速度将复位至预设值: 001。

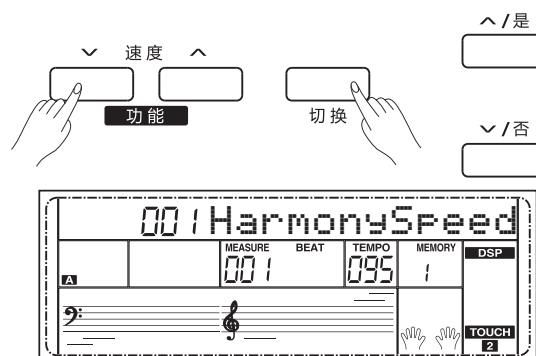

MIDI接收设置

1. 按住【切换】按钮, 再按下【功能菜单+】或【功能菜单-】按钮选择MIDI接收通道设置菜单后, LCD显示屏暂显“xxx Midi In”, 这时您可通过【+/是】、【-/否】按钮或指轮盘来设置MIDI接收通道。设置范围: 1~16, ALL。
2. 同时按下【+/是】和【-/否】按钮, MIDI通道将复位至预设值: ALL。

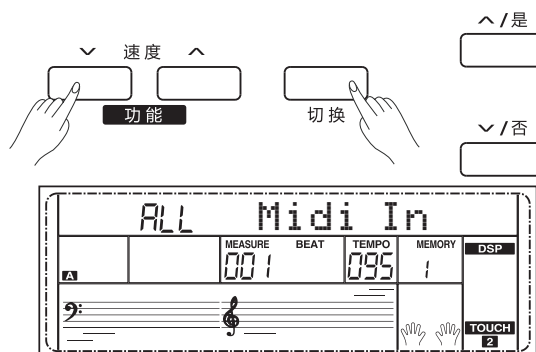

MIDI发送设置

1. 按住【切换】按钮, 再按下【功能菜单+】或【功能菜单-】按钮选择MIDI发送通道设置菜单后, LCD显示屏暂显“xxx Midi Out”, 这时您可通过【+/是】/【-/否】按钮或指轮盘来设置MIDI发送通道。范围: 1~16。
2. 同时按下【+/是】和【-/否】按钮, MIDI通道将复位至预设值: 001。

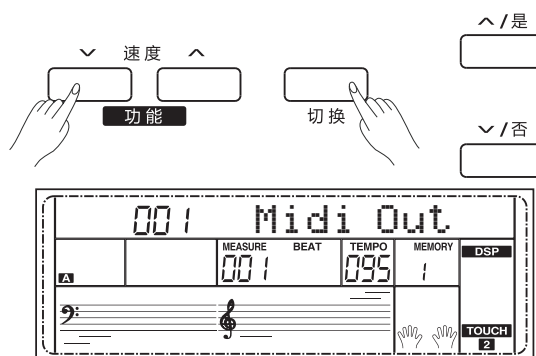

定时关机设置

此功能用于设置自动关机的定时时间。

1. 按住【切换】按钮, 再按下【功能菜单+】或【功能菜单-】按钮选择定时关机菜单后, LCD显示屏暂显“xxx PowerOff”, 这时您可通过【+/是】/【-/否】按钮或指轮盘来设置调节定时关机时间: 关闭、30分钟、60分钟。
2. 同时按下【+/是】和【-/否】按钮, 定时时间将复位至预设值: 30分钟(030)。

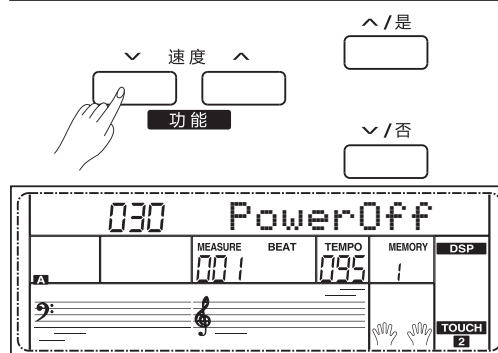

演奏帮助节拍设置

此功能由于设置演奏帮助功能中的节拍。

1. 按住【切换】按钮, 再按下【功能菜单+】或【功能菜单-】按钮选择演奏帮助节拍设置菜单后, LCD显示屏暂显“xxx Perform Beat”, 这时您可通过【+/是】/【-/否】按钮或指轮盘来设置调节节拍: 4-4、3-4、2-4、6-8。
2. 同时按下【+/是】和【-/否】按钮, 演奏帮助节拍将复位至预设值: 4-4。

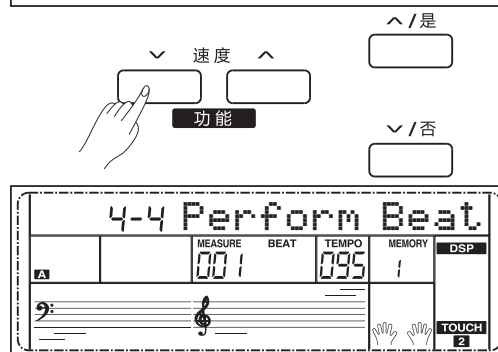

恢复出厂设置

在关机状态同时按下【+/是】和【-/否】键然后开机，系统会复位至出厂设置，并且会删除所有本机上的用户数据，包括：用户节奏、用户歌曲、用户注册记忆。屏幕会显示“Wait.!”。删除操作完成后会自动进入系统，恢复到正常开机状态。

面板注册记忆设置

本乐器具有面板注册记忆功能，可用于保存您最喜欢的设置，以便在需要时轻松快速地调出，让您的演奏更加高效。面板注册记忆功能几乎可以保存了面板上的所有设置，只需要简单按下一个按钮，就可以立即调出。

将设置保存到注册记忆

1. 本乐器具有8个注册记忆库，每个记忆库包含4组储存记忆状态（M1-M4）
2. 在按住【存储】按钮的同时，再按下【M1】-【M4】中的其中一个，即可将当前的面板设置到注册记忆。请注意，这一操作将会覆盖之前保存的注册记忆。

注意：
同时按着【存储】和【M1】按钮不放，重新开机，此时所有注册记忆都将恢复到出厂设置状态。

调出注册记忆

按下【M1】-【M4】按钮中的其中一个，调出一组设置来取代当前的状态。

注意：
当单触钮设置功能为打开状态时，记忆设定无法调出。

选择记忆库

1. 按下【记忆库】按钮，LCD显示屏暂显记忆库序号。
2. 此时再反复按下【记忆库】按钮，可以选择设置记忆库范围：1~8。
3. 可将下述内容存储在M1-M4存储记忆状态中：
音色参数：主音色、双音色、下音色、数码效果、调音台。
伴奏参数：节奏、速度、自动低音和弦开/关、段落选择。
功能参数：力度、功能菜单中部分参数。

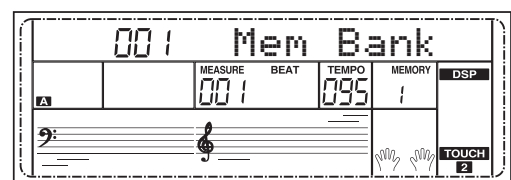
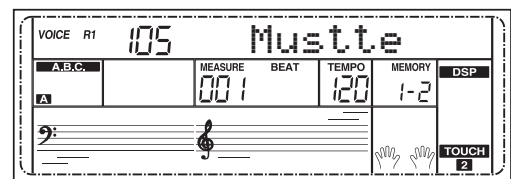
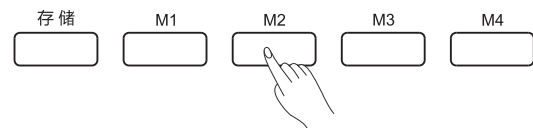
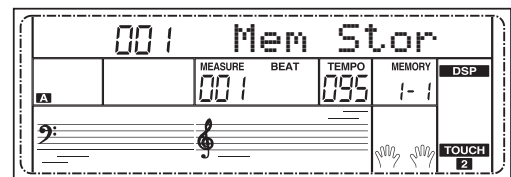
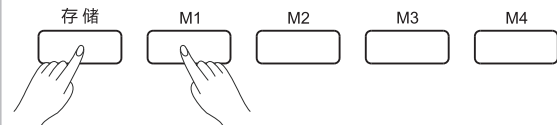

伴奏锁定

开启伴奏锁定功能后与节奏相关的参数（节奏号、节奏主段落状态、伴奏音量、速度、移调、和弦状态、调音台、键分离点）在注册记忆调用时是不会改变的。

1. 按下【锁定】按钮，LCD上FREEZE光标会被点亮。此时调用注册记忆，伴奏部分参数不会改变。
2. 在锁定状态，按下【锁定】按钮，锁定功能关闭，LCD上锁定光标熄灭。

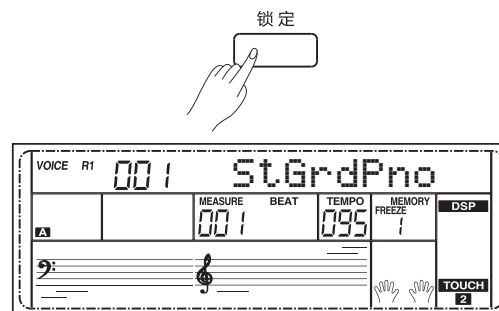

歌本功能

本乐器具有歌本（ALBUM）功能。也就是说当您演奏一首歌曲，但不知道这首歌曲的节奏类型、速度，使用何种音色时，您就可以使用歌本功能，自动地设置好最优化的面板参数。本乐器共预置了120首不同风格的歌本供您使用。

歌本列表详见说明书附录。

1. 按住【切换】按钮，然后按下【歌本】按钮可以打开或关闭歌本功能。
2. 歌本功能打开后，LCD显示屏显示歌本名称，且ALBUM标志点亮的同时右侧歌本光标点亮，此时按【+/是】/【-/否】按钮或指轮盘选择需要演奏的歌曲，系统会自动将这首歌曲的节奏、速度、音色及其它面板参数调整到一个合适的状态，使您演奏更加得心应手。
3. 按下音色或节奏直选键可以退出歌本功能。

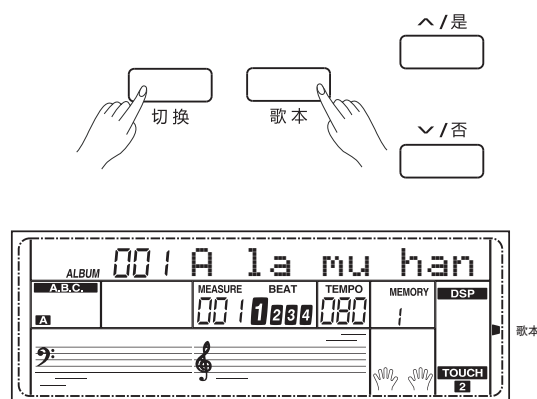

录制自己的歌曲

本琴的录音功能可以记录/回放您的演奏，通过回放，您可以欣赏到自己的作品。您可以在本琴上录制3首用户歌曲，每首歌曲最多可录制6个音轨，分别为1轨伴奏轨道和5轨旋律轨道。

其中，伴奏轨道用来录制节奏，也就是歌曲的伴奏；旋律轨道用来录制弹奏的旋律。伴奏轨道和旋律轨道可以同时录制，但不能同时录制两个旋律轨道。当然，您也可以只单独录制旋律或者伴奏；伴奏轨道和旋律轨道都可以多个同时回放。

用户歌曲具有掉电保存功能，即使关机数据也不会丢失。

开始录音

开始录音前您需要选择一首用于保存录音的用户歌曲，并设置录音的轨道。

1. 按住【切换】按钮，然后按下【录音】按钮，可进入用户歌曲选择界面。显示屏左上角显示用户歌曲序号，字符区显示用户歌曲的名称，默认为“RecSong1”。您可以使用【+/是】/【-/否】按钮或指轮盘选择要保存录音的用户乐曲。

2. 按住【切换】按钮，然后再次按下【录音】按钮进入录音准备状态。显示屏下方的“REC”标志点亮，节拍显示区的四个拍点同时闪烁。本琴将自动选择一个无数据的旋律轨道保存您的录音。显示屏左侧轨道光标闪烁，指示为当前保存录音的轨道。

3. 在录音准备状态下，您可以选择要录制的音色、节奏，调节速度等。您可以按住【切换】按钮的同时，按下【伴奏音轨】、【旋律音轨1】~【旋律音轨5】按钮来选择需要录音的轨道，当光标闪烁时表示轨道被选中。伴奏轨道和旋律轨道可以同时录制，但不能同时录制两个旋律轨道。

4. 选择好录音轨道后，按下【启动/停止】按钮或直接弹奏琴键即可启动录音。当选择了录制伴奏并且自动低音和弦伴奏功能开启后，在键盘左手区弹下一个有效的和弦也可以启动录音。

注意：

节奏数据只能录制在伴奏轨道中。录音轨道光标有三种状态：闪烁、点亮、熄灭。

闪烁，表示该轨道被选中为录音，如果轨道已有数据，继续在该轨道录音后原数据会被删除。

点亮，表示轨道有数据，录音过程中将同步回放已录制的数据。

熄灭，表示轨道没有数据或轨道有数据但录音时禁止回放。录音准备状态下，可以反复按【伴奏音轨】、【旋律音轨1】~【旋律音轨5】按钮来切换轨道状态。

进入录音准备状态，本琴会自动选择一个空的旋律轨道来保存录音（系统按从小到大的顺序自动选择，假如旋律音轨1/3/5有数据，那么系统会选择旋律音轨2来保存此次录音，而不是旋律音轨4）。如果各个轨道都已存有数据，则会选择旋律音轨1来保存录音。

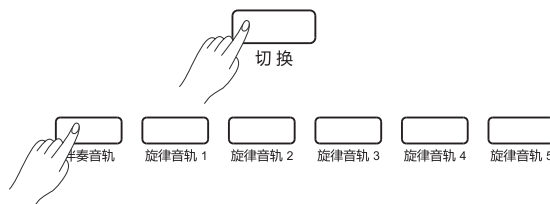
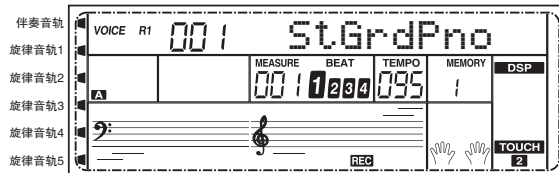
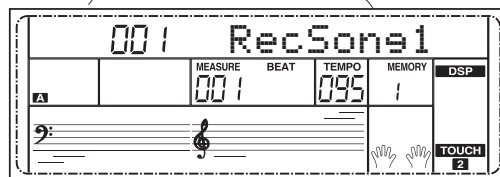
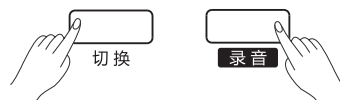

启动/停止

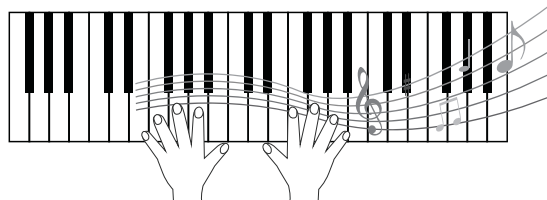

停止录音

1. 录音过程中, 按住【切换】按钮, 然后按下【录音】按钮可以立即停止录音。
2. 在录音过程中, 如果内存录满, 录音将自动停止并保存, LCD暂显示“Rec_Full”提示内存已经录满。
3. 如果选择了录制伴奏, 在节奏播放完尾奏后, 录音将自动停止。

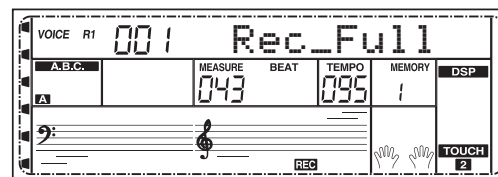
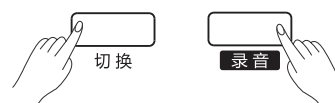

回放已录制的歌曲

1. 录音过程中按住【切换】按钮, 然后按下【录音】按钮, 会停止录音并自动进入歌曲状态, 且立即小循环播放之前录制的用户歌曲。
2. 待机状态按【歌曲】按钮进入歌曲状态, 会自动循环播放所有曲目, 您可以按【+/是】/【-/否】按钮或指轮盘直接选择到序号为61~63的歌曲 (这里的3首歌曲按顺序分别对应用户乐曲1~3), 如果某一用户歌曲中没有录制数据, LCD显示屏会显示“NoFile!”, 提示当前文件中没有录音数据, 并停止循环播放。
3. 您也可以在歌曲停止状态, 选择一首有数据的用户歌曲, 按【启动/停止】按钮启动小循环的播放此曲。

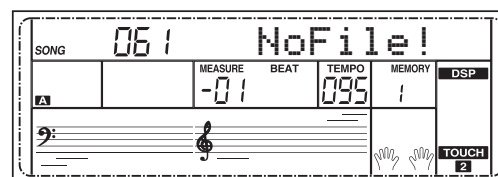
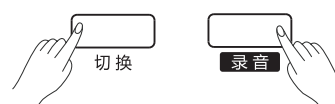

删除已录制的歌曲

1. 在关机状态下, 同时按住【录音】和【歌曲】按钮, 然后开机, 所有用户歌曲会被清空。
2. 在录音准备状态下, 按住【切换】按钮, 然后按下【录音】按钮两秒, 可以进入轨道删除状态, LCD显示屏显示“Delete? ”。在删除状态, 您可以按【伴奏音轨】、【旋律音轨1】~【旋律音轨5】选择需要删除的轨道。当某轨道光标点亮时表示您要删除该轨道数据, 轨道光标熄灭表示您要保留该轨道数据。如果您将所有轨道光标都点亮, 执行删除操作时整首曲目的数据都会被删除。
3. 选择好需要删除的轨道后, 按【+/是】按钮执行删除操作, 操作完成后并自动返回录音准备状态。按【-/否】按钮取消删除操作并返回录音准备状态。

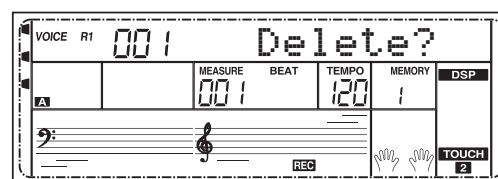
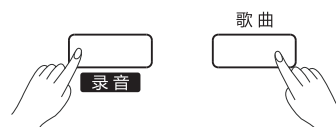

播放及控制歌曲

本乐器共预置了60首不同风格的歌曲，每一首歌曲都具有学习功能。

欣赏歌曲

1. 按下【歌曲】按钮可进入歌曲模式，LCD显示屏点亮“SONG”标志。此时开始大循环播放所有的歌曲。
2. 可以使用指轮盘或【+ / 是】 / 【- / 否】按钮选择您想要欣赏的歌曲。
3. 在歌曲播放状态下，按【启动/停止】按钮可停止播放，但不退出歌曲状态，再次按【启动/停止】按钮则小循环播放当前歌曲。
4. 当歌曲停止播放时，按下【节奏】、【录音】、【音色】、【双音色】或【下音色】等功能按钮可以退出歌曲模式。

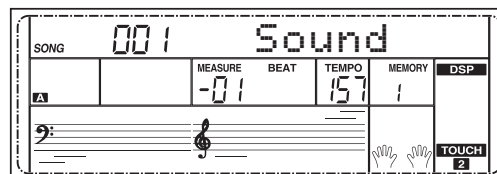

歌曲控制

1. 引导拍功能。
歌曲在前奏正式开始播放之前会有引导拍指示，小节计数以负值开始，当小节计数为1时旋律部分开始演奏。
2. 歌曲的快进、快退和暂停功能。
在歌曲播放时，按下【>|■】按钮可以加速播放歌曲，按下【<<||】按钮可以倒退歌曲，按下【||】按钮可以暂停播放歌曲，再次按下【>|■】按钮则继续播放。
3. 歌曲的片段循环功能。
在歌曲播放时，通过按下【↺】按钮可以设置循环播放的起始点和结束点。第一次按下按钮设置循环起始点，第二次按下设置循环结束点，当设定完结束点时，歌曲将循环播放两点间的内容。
在片段循环状态下，按下【↻】按钮可以退出循环并继续播放歌曲。



歌曲学习模式

歌曲的学习功能由【学习】、【左手】、【右手】三个按钮组成，这三个按钮只有在歌曲状态下才有效。

所有的歌曲均能以三种模式进行学习：时值学习、音高学习和演奏模式。学习结束后，本琴会根据您学习的情况给予评分，有助于您在学习过程中不断进步。

1. 进入歌曲学习模式。
在歌曲停止播放状态下，按下【学习】按钮进入歌曲学习模式。
2. 选择左手或右手进行歌曲学习。
本乐器的歌曲可选择三种不同的方式进行学习。可以使用【左手】或【右手】按钮来选择您想要学习的部分，如果您没有进行选择，系统会自动为您选择右手学习。

注意：
根据不同的歌曲类型，左手学习的内容也有所不同。节奏型歌曲左手用于学习和弦；钢琴歌曲左手用于学习左手部分旋律。MIDI型歌曲不支持左手学习功能。歌曲播放时LCD显示屏上的五线谱及和弦显示区域将显示歌曲中的旋律或和弦，方便您进行跟学。

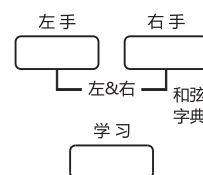

学习模式1：时值学习

1. 在歌曲停止播放状态下按【学习】按钮进入学习模式1。
LCD显示屏中的“LESSON 1”提示标志点亮。在学习模式1中，系统对学习者的演奏时值进行评价，对音符、和弦的正确性不做评价，歌曲正常播放。

2. 按【启动/停止】按钮开始歌曲学习。

如果选择右手学习歌曲，则隐去歌曲的右手部分旋律。在歌曲播放的过程中，学习者只需演奏正确的时值，旋律就能发声，而无需考虑弹奏的音符是否正确。

如果选择左手学习歌曲，则隐去歌曲的和弦或左手部分旋律。学习者只需演奏正确的时值，无需考虑弹奏的音符是否正确和弦或左手部分旋律就能发声。

同时按下【左手】和【右手】按钮可以同时学习左手和右手，学习结束后会给予评价。

学习模式2：音高学习

1. 在歌曲停止播放状态下反复按【学习】按钮进入学习模式2。
LCD显示屏中的“LESSON 2”提示标志点亮。在学习模式2中，系统只对学习者的演奏音符音高的正确性进行评价，需要学习者演奏正确的音符，歌曲才会往后进行。
如果弹奏音符的音高错误，歌曲则处于等待状态，直到演奏正确的音符为止。

2. 按【启动/停止】按钮开始歌曲学习，学习结束后会给予评价。

学习模式3：演奏模式

1. 在歌曲停止播放状态下反复按【学习】按钮进入学习模式3。
LCD显示屏中的“LESSON 3”提示标志点亮。在学习模式3中，系统对学习者的演奏时值和音高的正确性进行综合评价。歌曲正常播放，学习者必须按照歌曲本来的时值弹奏出正确的音高才能被系统评判为正确。

2. 按【启动/停止】按钮开始歌曲学习，学习结束后会给予评价。

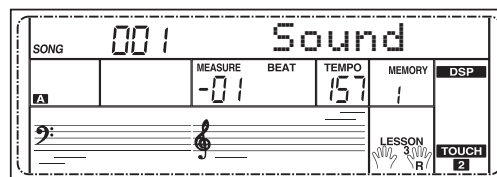
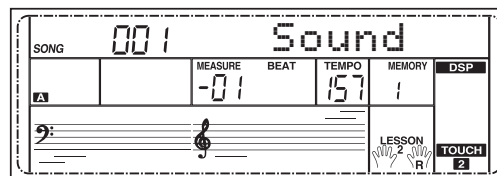
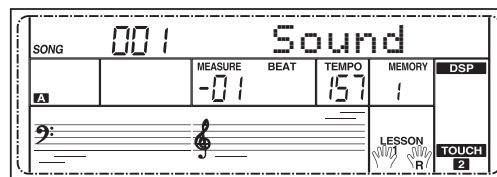

和弦字典

和弦字典实际上是一本内置的和弦手册，从中可以查阅和弦的各个组成音符。它通过将和弦的音符显示在显示屏中来帮助您了解怎样正确弹奏各种和弦。当您知道某个和弦的名称并想要快速学会怎样弹奏时，和弦字典是一个非常理想的功能。

模式1 和弦学习模式

1. 按住【切换】按钮，然后按下【和弦字典】按钮可以进入和弦字典模式1。显示屏显示“Dict.1”，自动低音和弦功能打开。

在模式1中，键盘C4-B5的琴键用来指定和弦的类型，键盘C6-B6的琴键用来指定和弦的根音。当您指定了一个和弦的根音及类型，LCD显示屏上的五线谱区域将显示出它的音高。右图将帮助您了解如何指定一个和弦。

2. 如果您想要查阅CM7和弦，首先，您需要对照面板丝印，在和弦根音区中按下对应的C键。此时LCD显示屏上显示了和弦的根音，但此时乐器不会发出任何声音。接着，对照面板丝印，您需要在和弦类型区域按下CM7丝印对应的E键，此时LCD显示屏将显示出和弦的完整名称及其组成的音符。按照LCD的指示，在键盘的自动低音和弦区域弹奏正确的和弦将会听到表示正确的提示音。

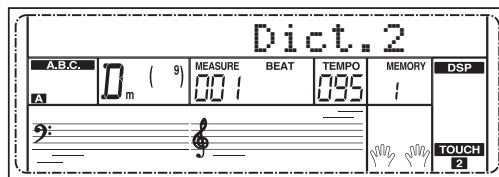
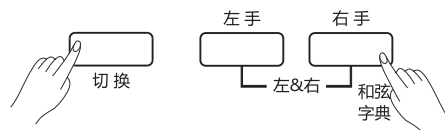
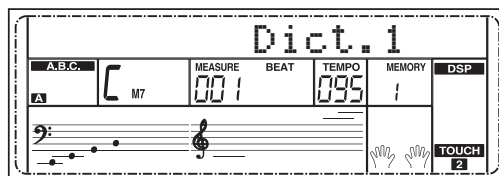
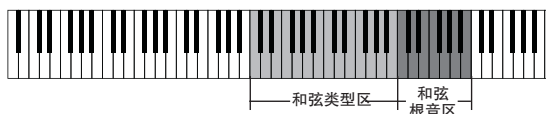
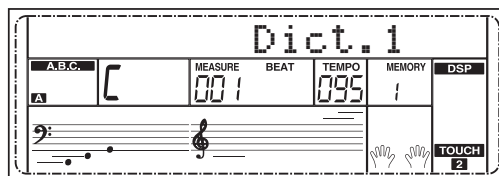
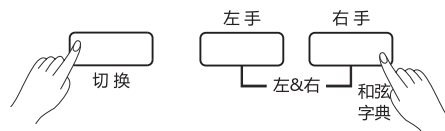

模式2 和弦测试模式

在和弦字典模式1状态下，按住【切换】按钮，然后按下【和弦字典】按钮即进入了模式2。这是一个和弦测试模式，LCD显示屏的和弦显示区将随机显示和弦，五线谱一开始不显示提示音符，等待您按下相应的和弦。若3秒时间后没有按下正确的和弦，五线谱会显示相应的提示音符。被您弹对了显示的和弦，等待几秒后LCD将显示下一个随机和弦，等待您按下正确的和弦。

在和弦字典模式2状态下，按住【切换】按钮，然后按下【和弦字典】按钮可退出和弦字典状态。

和弦字典模式中的24种和弦类型如下表所示：

和弦根音：

键名	和弦根音	键名	和弦根音
C6	C	F6#	F#/Gb
C6#	C#/Db	G6	G
D6	D	A6b	Ab/G#
E6b	Eb/D#	A6	A
E6	E	B6b	Bb/A#
F6	F	B6	B

和弦类型：

键名	和弦类型	键名	和弦类型
C4	M	C5	7(b9)
C4#	M(9)	C5#	7(9)
D4	6	D5	7(#9)
E4b	mM7	E5b	7(b13)
E4	M7	E5	7(13)
F4	m	F5	7(#11)
F4#	m(9)	F5#	dim7
G4	m6	G5	dim
Ab4	m7(9)	A5b	7aug
A4	m7	A5	aug
B4b	m7b5	B5b	7sus4
B4	7	B5	sus4

什么是MIDI?

1. MIDI(Musical Instrument Digital Interface)是表示乐器数字接口的缩写词, 电子乐器可以利用它通过发送和接收兼容的音符、控制转换、程序转换以及其他各种类型的MIDI数据或信息进行相互通信。
2. 本乐器可以通过传送同音符相关的数据以及各类控制器数据, 以达到控制MIDI设备的目的。同样, 外来的MIDI信息也可以控制本乐器, 自动确定音源发生器的模式、选择MIDI通道、确定音色和效果、改变参数值, 当然也可以演奏为各声部指定的音色。

本琴配置了USB接口, 可作为MIDI输入和输出设备与PC进行连接。

注意:

由于本琴配备的USB接口是属于USB设备类 (DEVICE), 因此它只能与电脑相连接, 在电脑与本琴之间传递MIDI信息, 不能和其他具有USB接口的琴相连, 除非另一台琴的USB接口属于主机类 (HOST)。

连接到MIDI接口设备

MIDI 输入

将本琴的MIDI IN连接到其它设备的MIDI OUT, 可以将本琴作为音源使用。

MIDI输出

将本琴的MIDI OUT连接到其它设备的MIDI IN, 可以将本琴作为MIDI控制器使用。

上传数据到电脑/下载数据到设备

1. 使用USB连接线将您的电脑连接到本乐器后面板的USB端口。
2. 打开本乐器的电源。接着, 在您的计算机上打开已安装正确的PCSUITE软件, 此时乐器的LCD显示屏上将显示“PCLink..”的提示语, 则本乐器将成功连接到计算机上的PCSUITE软件。
3. 通过操作计算机上的PCSUITE软件您可以下载3首MIDI歌曲到本乐器中, 也可以上传用户歌曲到电脑。
4. 您可以上传用户节奏到电脑作为备份, 并且可以随时下载他们到用户节奏中。
您可以上传注册记忆数据到电脑作为备份, 并且可以随时下载他们到面板注册记忆中。
5. 具体的操作说明请参见PCSUITE软件的帮助文档。

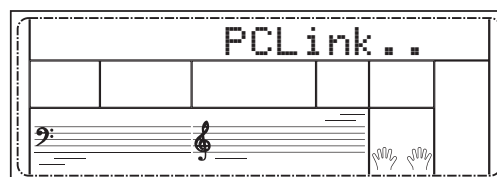
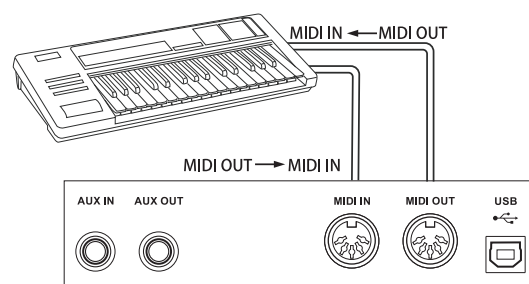
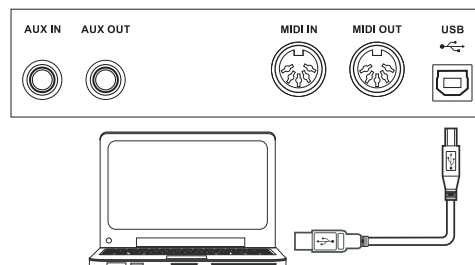

故障排除

症状	原因及对策
打开或关闭乐器电源时伴有杂音。	此为正常现象，请勿紧张
演奏键盘时乐器扬声器不发声。	调音台中，主音色/双音色/下音色的音量值可能设置过低，请确认音量值是否调节到合适值。
乐器产生杂音。	如果在乐器附近使用移动电话（或其他无线设备），或是移动电话在乐器附近振铃，便可能发生此现象。为避免此现象，可以关闭移动电话或使其远离本乐器。
当同步启动打开且按下琴键时，自动伴奏仍未启动。	您可能在尝试启动自动伴奏时按下了右手区域的琴键。想通过同步启动功能打开自动伴奏，请保证按下的琴键位于键盘左手区域。
按下音符的音高不准。	请确保本乐器当前的音调设置为0。在电源关闭状态下同时按住【+/是】和【-/否】按钮并打开电源可以将本乐器恢复到初始默认状态。
和声功能不响应。	当主音色设置为打击乐音色时，和声功能不响应。
连接电脑时，电脑不识别本琴	本琴无需再另外安装驱动，如果电脑不识别本琴，请检查USB电缆连接是否牢固，或尝试连接电脑其他USB端口。

备注：

使用本琴，万一发生故障而无法自行解决时，请根据本公司产品保修规定与供应商或指定维修站联系。

规格

显示屏

LCD多功能显示屏

键盘

88键锤式触感力度键盘

最大发音数

64（打开DSP效果）

音色

490种

歌曲

60首，另外可存储3首用户歌曲

节奏

205种，另外可存储3种用户节奏

示范曲

2首

歌本

120首

控制按钮

电源开关、音量旋钮、明亮度旋钮、节奏直选(调音台)、速度+/- (功能+/-)、切换、左手、右手(和弦字典)、学习、音色(示范曲)、节奏(演奏帮助)、歌曲(歌本)、是/+、否/-、音色直选(钢琴、节拍器、双音色、下音色、力度、数码效果、移调+/-)、古典音律、双钢琴、八度、记忆库、存储、M1-M4、单触键设置、锁定(和声)、指轮盘

伴奏/歌曲控制

启动/停止、同步启动(暂停)、前奏/尾奏(重复)、插入A(快退)、插入B(快进)、插入C、插入D、和弦模式

录音功能

录音、伴奏音轨、旋律音轨1-5

存储记忆状态

32个

接口

MIDI IN接口、MIDI OUT接口、耳机接口、USB接口、辅助输入接口、辅助输出接口

电源供电

AC 220V 36W

扬声器

两路四只扬声器：
低音喇叭 8 ohm 25WX2
高音喇叭 8 ohm 20WX2

尺寸

1380(W) x 514 (D)x 906(H)mm

重量

53KG

*规格如有变更，恕不另行通知。

音色列表

序号	音色全称	中文名称
钢琴		
1	Stereo Grand Piano	立体声大钢琴
2	Acoustic Grand Piano (wide) 1	宽广大钢琴 1
3	Acoustic Grand Piano (dark)	黯淡大钢琴
4	Octave Piano 1	八度钢琴 1
5	Octave Piano 2	八度钢琴 2
6	Piano & Strings	钢琴与弦乐
7	Piano & Choir	钢琴与人声
8	Acoustic Grand Piano	原声大钢琴
9	Stereo Bright Piano	立体声明亮钢琴
10	Bright Acoustic Piano	明亮钢琴
11	Bright Acoustic Piano (wide) 1	宽广明亮钢琴 1
12	Chorus Piano	合唱钢琴
13	Electric Grand Piano	电子大钢琴
14	Electric Grand Piano (wide)	宽广电子钢琴
15	Stereo Honk-Tonk	立体声酒吧钢琴
16	Honky-tonk Piano	酒吧钢琴
17	Honky-tonk Piano (wide) 1	宽广酒吧钢琴 1
18	Stereo Hard Electric Piano	立体声硬电钢琴
19	Detuned Electric Piano 1	失调电钢琴 1
20	Detuned Electric Piano 2	失调电钢琴 2
21	Electric Piano 1	电钢琴 1
22	Electric Piano 2	电钢琴 2
23	Electric Piano (wide) 1	宽广电钢琴 1
24	Electric Piano (wide) 2	宽广电钢琴 2
25	EP Legend	传奇电钢琴
26	EP Phase	相移电钢琴
27	60's Electric Piano	60年代电钢琴
28	Electric Piano 1 (velocity mix)	带变化电钢琴 1
29	Electric Piano 2 (velocity mix)	带变化电钢琴 2
30	Velocity Crossfade Electric Piano	力度渐变电钢琴
31	Harpsichord 1	拨弦古钢琴 1
32	Harpsichord 2	拨弦古钢琴 2
33	Harpsichord (wide)	宽广拨弦古钢琴
34	Harpsichord (octave mix) 1	八度拨弦古钢琴 1
35	Harpsichord Release	拨弦古钢琴带释放
36	Harpsichord (with key off)	拨弦古钢琴带离键
37	Clavi 1	击弦古钢琴 1
38	Pulse Clavi	脉冲击弦古钢琴
旋律打击乐		
39	Celesta 1	钢片琴 1
40	Glockenspiel 1	钟琴 1
41	Glockenspiel 2	钟琴 2
42	Music Box 1	八音盒 1
43	Music Box 2	八音盒 2
44	Stereo Vibrapho	立体声颤音琴
45	Rigid Vibraphone	硬颤音琴
46	Vibraphone 1	颤音琴 1
47	Vibraphone 2	颤音琴 2
48	Vibraphone (wide) 1	宽广颤音琴 1
49	Vibraphone (wide) 2	宽广颤音琴 2
50	Marimba 1	马林巴 1
51	Marimba 2	马林巴 2
52	Marimba (wide)	宽广马林巴
53	Stereo Marimba	立体声马林巴
54	Marimba & Vibraphone	马林巴与颤音琴

55	Xylophone 1	木琴 1
56	Xylophone 2	木琴 2
57	Tubular Bells	管钟
58	Church Bell	教堂钟
59	Carillon	编钟
60	Dulcimer	德西马琴
61	Santur	桑图尔琴
风琴		
62	Drawbar Organ 1	手摇风琴 1
63	Drawbar Organ 2	手摇风琴 2
64	Detuned Drawbar Organ 1	失调手摇风琴 1
65	Detuned Drawbar Organ 2	失调手摇风琴 2
66	Italian 60's Organ	60年代管风琴
67	1970 Percussive Organ	70年代打击风琴
68	Percussive Organ 1	打击风琴 1
69	Percussive Organ 2	打击风琴 2
70	Light Click Organ	明亮打击风琴
71	Detuned Percussive Organ	失调打击风琴
72	Stereo Rotary Organ	立体声旋转风琴
73	Rock Organ	摇滚风琴
74	Rotary Organ	旋转风琴
75	Slow Rotary Organ	慢旋转风琴
76	Detuned Church Organ	失调教堂风琴
77	Church Organ 1	教堂风琴 1
78	Church Organ 2	教堂风琴 2
79	Church Organ (octave mix)	八度教堂风琴
80	Reed Organ	簧管风琴
81	Puff Organ	夸张管风琴
82	Accordion 1	手风琴 1
83	Accordion 2	手风琴 2
84	Accordion 3	手风琴 3
85	Mustte	风笛舞
86	Accord It Solo	风琴独奏
87	Sweet Harmonica	甜蜜口琴
88	Harmonica 1	口琴 1
89	Harmonica 2	口琴 2
90	Tango Accordion	探戈手风琴
吉他		
91	Acoustic Guitar (nylon) 1	尼龙吉他 1
92	Acoustic Guitar (nylon) 2	尼龙吉他 2
93	Acoustic Guitar (nylon + key off)	尼龙吉他带离弦
94	Ukulele	尤克里里
95	Bright Nylon Guitar	明亮尼龙吉他
96	Acoustic Guitar (steel) 1	钢弦吉他 1
97	Acoustic Guitar (steel) 2	钢弦吉他 2
98	Steel Guitar with Body Sound	琴弦加音箱
99	Tremolo Steel Guitar	颤音钢弦吉他
100	Mandolin	曼陀林
101	12-Strings Guitar	12弦吉他
102	Chorus Steel Guitar	合唱钢弦吉他
103	Nylon & Steel Guitar	尼龙吉他与钢弦吉他
104	Stereo Steel Guitar	立体声钢弦吉他
105	Steel Guitar Bend	钢弦吉他推弦
106	Steel Guitar Harmonics	钢弦吉他泛音
107	Velocity Steel Guita 1	力度吉他 1
108	Velocity Steel Guita 2	力度吉他 2
109	Electric Guitar (jazz) 1	爵士吉他 1

音色列表

110	Electric Guitar (jazz) 2	爵士吉他 2
111	Electric Guitar (pedal steel)	踏板吉他
112	Mellow Guitar	温暖吉他
113	Velocity Jazz Guitar	力度爵士吉他
114	Jazz Guitar Detuned	失调爵士吉他
115	Mid Tone Guitar	中音吉他
116	Electric Guitar (clean) 1	清音吉他 1
117	Electric Guitar (clean) 2	清音吉他 2
118	Stereo Clean Guitar	立体声清音吉他
119	Velocity Clean Guitar	力度清音吉他
120	Electric Guitar (detuned clean)	失调清音吉他
121	Electric Guitar (muted velo-sw)	闷音吉他带力度感应
122	Electric Guitar (muted)	闷音吉他
123	Electric Guitar (funky cutting)	芬克吉他
124	Jazz Man	爵士人
125	Stereo Muted Guitar	立体声闷音吉他
126	Guitar Pinch	吉他限制效果
127	Overdriven Guitar	过载吉他
128	Distortion Guitar 1	失真吉他 1
129	Distortion Guitar 2	失真吉他 2
130	Distortion Guitar (with feedback) 1	回授吉他 1
131	Distorted Rhythm Guitar	失真节奏
132	5th Distortion	五度失真
133	Stereo Distorted Guitar	立体声失真吉他
134	Guitar Feedback	啸叫吉他
135	Guitar Harmonics	吉他泛音
贝司		
136	Acoustic Bass 1	原声贝司 1
137	Acoustic Bass 2	原声贝司 2
138	Wah Bass 1	哇音贝司 1
139	Electric Bass (finger) 1	指弹贝司 1
140	Electric Bass (finger) 2	指弹贝司 2
141	Electric Bass (finger) 3	指弹贝司 3
142	Finger Slap Bass	指弹击弦贝司
143	Wah Finger Bass	哇音指贝司
144	Electric Bass (pick) 1	拨片贝司 1
145	Electric Bass (pick) 2	拨片贝司 2
146	Mute Pick Bass	闷音拨片贝司
147	Fretless Bass 1	无品贝司 1
148	Fretless Bass 2	无品贝司 2
149	Slap Bass 1	击弦贝司 1
150	Slap Bass 2	击弦贝司 2
151	Synth Bass 1	合成贝司 1
152	Synth Bass 2	合成贝司 2
153	Synth Bass 3 (resonance)	共鸣贝司
154	Synth Bass 4 (attack)	冲击贝司
155	Synth Bass (warm)	温暖贝司
156	Clavi Bass	克拉维贝司
157	Hammer	海姆
158	Synth Bass (rubber)	摩擦效果贝司
159	Attack Pulse	触发脉冲
弦乐及管弦乐器		
160	The Violin	经典小提琴
161	Violin 1	小提琴 1
162	Violin 2	小提琴 2
163	Violin (slow attack)	慢小提琴
164	Soft Violin	柔和小提琴

165	Viola 1	中提琴 1
166	Viola 2	中提琴 2
167	Viola 3	中提琴 3
168	Cello 1	大提琴 1
169	Cello 2	大提琴 2
170	Celloen 16'	大提琴16'
171	Chamber Music	室内乐
172	Contrabass 1	低音提琴 1
173	Contrabass 2	低音提琴 2
174	Tremolo Strings 1	颤音弦乐 1
175	Tremolo Strings 2	颤音弦乐 2
176	Slow Tremolo Strings 1	慢速颤音弦乐 1
177	Slow Tremolo Strings 2	慢速颤音弦乐 2
178	Pizzicato Strings 1	拨弦弦乐 1
179	Pizzicato Strings 2	拨弦弦乐 2
180	Octave Pizzicato	八度拨弦
181	Orchestral Harp 1	竖琴 1
182	Orchestral Harp 2	竖琴 2
183	Yang Chin	大扬琴
184	Timpani 1	定音鼓 1
185	Timpani 2	定音鼓 2
合奏		
186	The Strings	辉煌弦乐
187	String Ensembles 1	弦乐合奏 1
188	String Ensembles 2	弦乐合奏 2
189	Synth Strings 1	合成弦乐 1
190	Synth Strings 2	合成弦乐 2
191	Synth Strings 3	合成弦乐 3
192	Synth Strings 4	合成弦乐 4
193	Stereo Slow Strings	立体声慢速弦乐
194	Strings and Brass	管弦乐队
195	Legato Strings	弦乐连奏
196	Orchestra	管弦乐队
197	60's Strings	60年代弦乐
198	1970 Strings	70年代弦乐
199	Solo Strings	弦乐独奏
200	Choir Aahs 1	“啊”声合唱 1
201	Choir Aahs 2	“啊”声合唱 2
202	Choir Aahs 3	“啊”声合唱 3
203	Humming	海姆
204	Voice Oohs	“欧”声合唱
205	Analog Voice	模拟人声
206	Synth Voice	合成人声
207	Bass Hit Plus	贝司重音
208	Orchestra Hit 1	流行管弦乐 1
209	Orchestra Hit 2	流行管弦乐 2
210	Euro Hit	欧洲重音
211	6th Hit	六度重音
铜管乐		
212	Trumpet 1	小号 1
213	Trumpet 2	小号 2
214	Trumpet 3	小号 3
215	Dark Trumpet Soft	黯淡小号
216	Sweet Trumpet	甜蜜小号
217	Wah Trumpet	哇音小号
218	Trombone 1	长号 1
219	Trombone 2	长号 2

音色列表

220	Bright Trombone	明亮长号
221	Strings & Trombone	弦乐与长号
222	Tuba 1	大号 1
223	Tuba 2	大号 2
224	Soft Tuba	柔和的大号
225	Muted Trumpet 1	弱音小号 1
226	Muted Trumpet 2	弱音小号 2
227	French Horn 1	圆号 1
228	French Horn 2 (warm)	圆号 2
229	Horn Orchestra	5度管弦圆号
230	Brass Section 1	铜管乐合奏 1
231	Brass Section 2 (octave mix)	铜管乐合奏 2
232	Brass Section 3	铜管乐合奏 3
233	Brass Section 4	铜管乐合奏 4
234	Brass Section 5	铜管乐合奏 5
235	Brass Swell	增强铜管
236	Brass Band	铜管乐队
237	Bright Brass Section	明亮铜管乐
238	Brass & Strings	铜管与弦乐
239	Synth Brass 1	合成铜管 1
240	Synth Brass 2	合成铜管 2
241	Synth Brass 3	合成铜管 3
242	Synth Brass 4	合成铜管 4
243	Analog Synth Brass 1	模拟合成管乐 1
244	Analog Synth Brass 2	模拟合成管乐 2
245	Jump Brass	跳跃管乐
246	Octave Synth Brass	八度合成铜管
247	Synth Brass & Strings 1	合成铜管与弦乐 1
248	Synth Brass & Strings 2	合成铜管与弦乐 2
簧片乐器		
249	Soprano Sax 1	高音萨克斯 1
250	Soprano Sax 2	高音萨克斯 2
251	Slow Soprano Sax	慢速高音萨克斯
252	Sweet Soprano Sax	甜蜜高音萨克斯
253	Alto Sax	次高音萨克斯
254	Soft Alto Sax	柔和中音萨克斯
255	Super Alto Sax	超级中音萨克斯
256	Tenor Sax 1	次中音萨克斯 1
257	Tenor Sax 2	次中音萨克斯 2
258	Baritone Sax	低音萨克斯
259	Sweet Oboe	甜蜜双簧管
260	Oboe 1	双簧管 1
261	Oboe 2	双簧管 2
262	English Horn 1	英国管 1
263	English Horn 2	英国管 2
264	Woodwinds	木管
265	Bassoon 1	巴松管 1
266	Bassoon 2	巴松管 2
267	Clarinet 1	单簧管 1
268	Clarinet 2	单簧管 2
木管		
269	Piccolo	短笛
270	Flute	长笛
271	Sweet Flute	甜蜜长笛
272	Recorder	竖笛
273	Sweet Pan Flute	甜蜜排箫
274	Pan Flute	排箫

275	Blown Bottle	吹瓶
276	Shakuhachi	尺八
277	Whistle 1	口哨 1
278	Whistle 2	口哨 2
279	Ocarina	奥卡里那埙
合成主奏		
280	Lead 1 (square)	方波主奏
281	Square	方波
282	Lead 1b (sine)	正弦主奏
283	Square Lead 1	方波主奏 1
284	Lead 1a (square 2)	方波主奏 2
285	Lead 2a (sawtooth 2)	锯齿波主奏 1
286	Lead 2d (sequenced analog)	音序器主奏
287	Lead 2 (sawtooth)	锯齿波主奏 2
288	Lead 2b (saw + pulse)	锯齿波脉冲
289	Lead 2c (double sawtooth)	自然主奏
290	Lead 3 (calliope)	女神主奏
291	Lead 4 (chiff)	啼鸟主奏
292	Lead 5 (charang)	波兰主奏
293	Lead 5a (wire lead)	有线主奏
294	Lead 6 (voice)	人声主奏
295	Lead 7 (fifths)	五度主奏
296	Lead 8 (bass + lead)	贝司主奏
297	Lead 8a (soft wrl)	延迟主奏
合成长音		
298	Pad 1 (new age)	新世纪垫
299	Slow Square	慢速方波
300	New Year Pad	新世纪垫
301	Pad 2 (warm)	音色垫
302	PWM Pad	PWM垫
303	Pad 2a (sine pad)	正弦垫
304	Horn Pad	园号垫
305	Pad 3 (polysynth) 1	复音合成音色垫 1
306	Poly Pad	80年代复音垫
307	Pad 4 (choir)	合唱垫
308	Pad 4a (itopia)	依托皮亚垫
309	Pad 5 (bowed) 1	弓形音色垫 1
310	Pad 6 (metallic) 1	金属背垫 1
311	Pan Pad	像位垫
312	Pad 7 (halo) 1	环形音色垫 1
313	Pad 8 (sweep) 1	据擦音色垫 1
合成效果		
314	FX 1 (rain)	雨声
315	FX 2 (soundtrack)	电影音乐
316	Progenitor	祖先
317	FX 3a (synth mallet)	合成锤击乐
318	FX 3 (crystal)	水晶
319	FX 4 (atmosphere)	大气
320	Warm Air	暖气
321	FX 5 (brightness)	明亮
322	FX 6 (goblins)	小精灵
323	Choir Bell	钟与人声
324	FX 7 (echoes) 1	回响声 1
325	FX 7a (echo bell) 1	回音钟 1
326	FX 7b (echo pan)	回音垫
327	FX 8 (sci-fi)	宇宙音
民族乐器		

音色列表

328	Sitar 1	西塔尔琴 1
329	Sitar 2 (bend)	西塔尔琴 2
330	Banjo	班卓琴
331	Shamisen	三味线
332	Koto	日本古筝
333	Taisho Koto	塔西奥古筝
334	Kalimba	卡林巴
335	Bag Pipe	风笛
336	Fiddle	费得乐小提琴
337	Shanai	沙那
打击乐器		
338	Tinkle Bell	清脆铃
339	Agogo	阿嘎嘎
340	Steel Drums	钢鼓
341	Woodblock	木鱼
342	Castanets	响板
343	Taiko Drum	太鼓
344	Concert Bass Drum	音乐会大鼓
345	Melodic Tom 1	旋律通鼓 1
346	Melodic Tom 2 (power)	旋律通鼓 2
347	Synth Drum	合成鼓
348	Rhythm Box Tom	节奏通鼓
349	Electric Drum	电子打击乐
350	Reverse Cymbal	反面铙钹
效果音		
351	Guitar Fret Noise	吉他杂音
352	Guitar Cutting Noise	吉他断音噪音
353	Acoustic Bass String Slap	弦拍击声
354	Breath Noise	呼吸
355	Flute Key Click	长笛键音
356	Seashore	海涛
357	Rain	雨声
358	Thunder	雷鸣
359	Wind	风声
360	Stream	溪流
361	Bubble	水泡
362	Bird Tweet 1	鸟鸣 1
363	Dog	狗叫
364	Horse Gallop	马蹄
365	Bird Tweet 2	鸟鸣 2
366	Sheep	羊
367	Telephone Ring 1	电话声 1
368	Telephone Ring 2	电话声 2
369	Door Creaking	门轴
370	Door	关门
371	Scratch	刮擦
372	Wind Chime	风铃
373	Helicopter	直升机
374	Car Engine	汽车引擎
375	Car Stop	刹车
376	Car Pass	车经过
377	Car Crash	撞车
378	Siren	警报
379	Train	火车
380	Jetplane	喷气飞机
381	Starship	星际飞船
382	Burst Noise	胀破

383	Applause	喝彩
384	Laughing	笑声
385	Screaming	尖叫
386	Punch	击打
387	Heart Beat	心跳
388	Footsteps	脚步
389	Gunshot	枪声
390	Machine Gun	机关枪
391	Lasergun	激光枪
392	Explosion	爆炸
组合音色		
393	Stereo Piano & Strings Pad	立体声钢琴与弦乐铺垫
394	Stereo Piano & Choir	立体声钢琴与人声
395	Stereo Piano & Synth Strings	立体声钢琴与合成弦乐
396	Stereo Piano & Warm Pad	立体声钢琴与铺垫
397	Stereo Piano & Soft Ep	立体声钢琴与软电钢
398	Organ & Stereo Strings	风琴与立体声弦乐
399	Stereo Organ & Piano	立体声风琴与钢琴
400	Rock Organ & Strings	摇滚风琴与弦乐
401	Church Organ & Choir	教堂风琴与人声
402	Church Organ & Strings	教堂风琴与弦乐
403	24 String Guitar	24弦吉他
404	Steel Guitar & Warm Pad	钢弦与铺垫
405	Stereo Strings & Horn	立体声弦乐与圆号
406	Orchestra	管弦乐队
407	Full Strings 1	大弦乐 1
408	Full Strings 2	大弦乐 2
409	Symphonic	交响乐
410	Stereo Choir & Strings	立体声合唱与弦乐
411	Stereo Choir & Steel Guitar	合成与钢弦吉他
412	Pan Flute & Strings Pad	排箫与弦乐垫
中国乐器		
413	GuZheng	古筝
414	GuZheng YaoZhi	古筝摇指
415	GuZheng Harmonic	古筝泛音
416	GuZheng YaoZhi/Long	古筝摇指/基本音
417	GuZheng Long /Harmonic	古筝基本音/泛音
418	GuZheng YaoZhi/Harmonic	古筝摇指/泛音
419	GuZhen YaoZhi/Long/Harmonic	古筝摇指/基本音/泛音
420	YueQin	月琴
421	YangQin	扬琴
422	Yangqin LunZhi	扬琴轮指
423	Yangqin FanZhu	扬琴反竹
424	Yangqin LunZhi/Long	扬琴轮指/基本音
425	Yangqin Long/FanZhu	扬琴基本音/反竹
426	Yangqin LunZhi/FanZhu	扬琴轮指/反竹
427	Yangqin LunZhi/Long/FanZhu	扬琴轮指/基本音/反竹
428	SanXian	三弦
429	DaRuan	大阮
430	ZhongRuan	中阮
431	GuQin	古琴
432	PiPa	琵琶
433	PiPa YaoZhi	琵琶摇指
434	PiPa Harmonic	琵琶泛音
435	PiPa YaoZhi/Long	琵琶摇指/基本音
436	PiPa Long/Harmonic	琵琶基本音/泛音
437	PiPa YaoZhi/Harmonic	琵琶摇指/泛音

438	PiPaYaoZhi/Long/Harmonic	琵琶摇指/基本音/泛音
439	LiuQin	柳琴
440	ReWaPu	热瓦普
441	DuXianQin	独弦琴
442	Banhu	板胡
443	Zhonghu	中胡
444	ErHu 1	二胡 1
445	Erhu Tremolo	二胡颤音
446	Erhu Pizz	二胡拨弦
447	Erhu Long/Tremolo	二胡基本音/颤音
448	Erhu Long/Pizz	二胡基本音/拨弦
449	Erhu Tremolo/Pizz	二胡颤音/拨弦
450	Erhu Long/Tremolo/Pizz	二胡基本音/颤音/拨弦
451	ErHu 2	二胡 2
452	GaoHu	高胡
453	Jinghu	京胡 (西皮)
454	ErHugang	二簧
455	Zhuiqin	坠琴
456	BaWu	巴乌
457	QuDi	曲笛
458	Qudi ShuangTu	曲笛双吐
459	Qudi QiZhenYin	曲笛气震音
460	Qudi Long/ShuangTu	曲笛基本音/双吐
461	Qudi Long/QiZhenYin	曲笛基本音/气震音
462	Qudi ShuangTu/QiZhenYin	曲笛双吐/气震音
463	Qudi Long/ShuangTu/QiZhenYin	曲笛基本/双吐/气震音
464	Bandi	梆笛
465	Xindi	新笛
466	Koudi	口笛
467	Hulusi	葫芦丝
468	LuSheng 1	芦笙 1
469	Xiao	箫
470	Xun	埙
471	SuoNa	唢呐
472	SuoNa Tremolo	唢呐颤音
473	SuoNa HuaShe	唢呐花舌
474	SuoNa Long/Tremolo	唢呐基本音/颤音
475	SuoNa Long/HuaShe	唢呐基本音/花舌
476	SuoNa Tremolo/HuaShe	唢呐颤音/花舌
477	SuoNa Long/Tremolo/HuaShe	唢呐基本音/颤音/花舌
478	GuanZi	管子
打击乐组		
479	Standard Set	标准鼓组
480	Room Set	房间鼓组
481	Power Set	动力鼓组
482	Electronic Set	电子鼓组
483	Analog Set	模拟鼓组
484	Jazz Set	爵士鼓组
485	Brush Set	刷棒鼓组
486	Orchestra Set	管弦乐鼓组
487	SFX Set	效果鼓组
488	Chinese Set	民乐鼓组
489	Chinese Set (Mix)	民乐鼓组(混合)
490	Arabic Set	阿拉伯鼓组

节奏列表

序号	英文全名	中文全名
八拍		
1	8Beat Piano	8拍钢琴
2	8Beat 1	8拍1
3	8Beat Shuffle	8拍滑步舞
4	Guitar Pop 1	吉他流行8拍1
5	8Beat Hip Hop	8拍嘻哈
6	8Beat R&B	8拍节奏与布鲁斯
7	8Beat Pop	流行8拍
8	Pop Funk 1	流行芬克8拍1
9	Rhythm & Beat 1	节奏与8拍1
10	8Beat Disco 1	迪斯科8拍1
11	8Beat Rock	摇滚8拍
12	8Beat 2	8拍2
13	Sweet Beat	甜蜜8拍
14	8Beat Dance	8拍舞曲
15	8Beat Disco 2	8拍2迪斯科2
16	8Beat 3	8拍3
17	60's 8Beat	60年代8拍
十六拍		
18	16Beat 1	16拍1
19	16Beat Funk 1	16拍芬克1
20	16Beat Ballad 1	16拍叙事曲1
21	16Beat R&B	16拍节奏与布鲁斯
22	Pop 16Beat 1	流行16拍1
23	16Beat Funk 2	16拍芬克2
24	16Beat Dance	16拍舞曲
25	16Beat 2	16拍2
26	Pop 16Beat 3	流行16拍3
27	Modern 16Beat	现代16拍
28	16Beat Hot	热16拍
29	16Beat Modern	现代16拍
30	16Beat 3	16拍3
31	Cool Beat	冷16拍
32	16Beat Ballad 2	16拍叙事曲2
33	16Beat 4	16拍4
34	Pop Shuffle	流行滑步舞
流行		
35	Pop Rock 1	流行摇滚1
36	Pop Dance 1	流行舞曲1
37	Pop Fusion	流行融合
38	Analog Night 1	模拟之夜1
39	6/8 Pop	6/8流行
40	Brit. Pop 1	英式流行1
41	Brit. Pop 2	英式流行2
42	Pop Hit	流行打击
43	Fusion Shuffle	融合滑步舞
44	Analog Night 2	模拟之夜2
45	Pop Beat	流行节拍
46	Soft Beat	软节拍
47	60's Pop	60年代流行
48	Sting Latin	斯丁拉丁
叙事曲		
49	R&B Ballad 1	节奏与布鲁斯叙事曲1
50	Guitar Ballad	吉他叙事曲
51	Ballad Rcoc	叙事曲摇滚
52	Piano Pop	钢琴流行

53	Soft Ballad	软叙事曲
54	Natural Ballad	自然叙事曲
55	Love Ballad	爱情叙事曲
56	Easy Ballad	简易叙事曲
57	Slow Ballad	慢叙事曲
58	Folk Ballad	民间叙事曲
59	Pop Ballad 1	流行叙事曲1
60	Pop Ballad 2	流行叙事曲2
61	EP Ballad	电钢叙事曲
摇滚		
62	Rock	摇滚
63	New Wave	新浪潮
64	Ska	斯卡舞曲
65	Pop Rock 2	流行摇滚2
66	Slow Rock	慢摇滚
67	70's Rock & Roll	70年代摇滚
68	Folk Rock	民间摇滚
69	Soft Rock	软摇滚
70	Easy Rock	简易摇滚
71	New Shuffle	新滑步舞
72	Rock Hip Hop	摇滚嘻哈
73	Rock & Roll 1	摇滚乐1
74	Rock & Roll 2	摇滚乐2
交谊舞曲		
75	Tango 1	探戈1
76	Spain Matador	西班牙斗牛舞
77	Twist 1	扭摆舞1
78	Big Band Fox	大乐队狐步
79	Tango 2	探戈2
80	Slow Fox	慢狐步
81	Slow Waltz 1	慢华尔兹1
82	Swing Fox	摇摆狐步
83	Salsa 1	萨尔沙舞曲1
84	Cha Cha 1	恰恰1
85	Cha Cha 2	恰恰2
86	Beguine 1	贝圭英1
87	Beguine 2	贝圭英2
88	Rumba 1	伦巴1
89	Samba 1	桑巴1
90	Samba 2	桑巴2
91	Jive	牛仔舞
92	Fox Trot	狐步舞
舞曲		
93	Techno 1	技术舞曲1
94	Hip Hop 1	嘻哈1
95	Dream Dance	梦幻舞曲
96	House	豪斯舞曲
97	Pop Dance 2	流行舞曲2
98	Down Beat	节拍舞曲
99	Progressive	锐舞
100	Rap 1	说唱1
101	Disco	迪斯科
102	Soft Disco	软迪斯科
103	Disco Party	迪斯科聚会
104	70's Disco	70年代迪斯科
105	Club Dance	俱乐部舞曲
106	Euro Dance	欧式舞曲

节奏列表

107	Hip Hop 2	嘻哈2
灵魂乐与放克		
108	Funk 1	芬克1
109	Classic Funk	经典芬克
110	Gospel Swing	摇摆福音
111	Gospel	福音
112	Funk 2	芬克2
113	Electric Funk	电子芬克
114	Groove Funk	动感芬克
115	Cool Funky	冷芬克
116	Jazz Funk	爵士芬克
117	Groove	动感
118	Soul	灵歌
119	Hip Hop Beat	嘻哈节拍
120	R&B	节奏与布鲁斯
121	Soul Beat	灵歌节拍
122	R&B Ballad 2	节奏与布鲁斯叙事曲2
摇摆与爵士		
123	Latin Jazz 1	拉丁爵士1
124	Big Band	大乐队1
125	Dixieland 1	迪西兰爵士1
126	Broadway Big Band	百老汇大乐队
127	Swing	摇摆舞
128	Latin Jazz 2	拉丁爵士2
129	Fusion	融合乐
130	Acid Jazz	酸爵士
131	Cool Jazz Ballad	冷爵士叙事曲
132	Swing Shuffle	摇摆滑步舞
133	Big Band Medium	大乐队2
134	Dixieland 2	迪西兰爵士2
乡村		
135	Country Pop 1	乡村流行1
136	Bluegrass 1	蓝草1
137	Country 8Beat	乡村8拍
138	Modern Country	现代乡村
139	Country Pop 2	乡村流行2
140	Bossa Nova	波萨诺瓦
141	Latin	拉丁
142	New Reggae	新雷鬼
143	Dance Reggae	雷鬼舞曲
144	Pasodoble	帕斯夸里
145	Lite Bossa	清新波萨
146	Latin Rock	拉丁摇滚
147	Disco Samba	迪斯科桑巴
148	Mambo	曼波舞
149	Rumba 2	伦巴2
华尔兹与传统音乐		
150	Waltz	华尔兹
151	Old Waltz	老式华尔兹
152	English Waltz	英式华尔兹
153	German Waltz	德式华尔兹
154	ViennaWaltz	维也纳华尔兹
155	Slow Waltz 2	慢华尔兹2
156	Jazz Waltz	爵士华尔兹
157	Polka	波尔卡
158	6/8 March	6/8拍进行曲
159	German Polka	德国波尔卡

160	Party Polka	聚会波尔卡
161	Army March	军队进行曲
162	March	进行曲
163	US March	美国进行曲
164	Musette	风笛舞
165	Mazurke	玛祖卡
中国民谣		
166	Chinese R&B 1	中国节奏布鲁斯1
167	Chinese Hip Hop 1	中国嘻哈乐1
168	Chinese Folk Rock	中国民间摇滚
169	GuangXi Folk	广西民谣
170	XinJiang Rock	新疆摇滚
171	Chinese Disco	中国迪斯科
172	BeiJing Beat	北京节奏
173	Chinese Shuffle	中国滑步舞
174	YunNan Pop	云南流行乐
175	Chinese Funk	中国芬克乐
176	Chinese Rock	中国摇滚乐
177	Chinese R&B 2	中国节奏布鲁斯2
178	Chinese Folk 1	中国民谣1
179	Chinese Beat	中国节奏
180	Chinese R&B 3	中国节奏布鲁斯3
181	JiangNan Pop	江南流行乐
182	Chinese Folk 2	中国民谣2
183	Chinese Hip Hop 2	中国嘻哈乐2
184	NeiMeng Folk	内蒙民歌
185	Chinese Techno	中国技术舞曲
186	DaiZu Folk	傣族
187	XinJiang Dance	新疆舞曲
188	New Folk 1	新民乐1
189	New Folk 2	新民乐2
190	JiangNan Folk 1	江南民谣1
191	Korea Folk	朝鲜民谣
192	Kazak Folk	哈萨克民谣
193	ZangZu Folk	藏族
194	XinJiang Folk	新疆民歌
195	Folk Band 1	民乐团1
196	Folk Band 2	民乐团2
197	YangGe	秧歌
198	HeNan	河南
199	YunNan	云南
200	Nei Meng Gu	内蒙古
201	JiangNan Folk 2	江南民谣2
202	Jubilance	喜洋洋
203	Oriental Modern Dance	东方现代舞曲
204	Oriental	东方节奏
205	GuangDong	广东

歌曲列表

序号	英文全名	中文全名
民谣与乡村		
1	Christmas Sound	圣诞节之声
2	Christmas Is Coming	圣诞节降临
3	Jambalaya	什锦菜
4	Ding! Dong! Merrily On High	快乐的叮咚
5	Battle Hymne Of The Republic	国颂之战
6	The Old Gray Mare	老灰马
7	American Patrol	美国巡逻兵
8	Sippin`Cider Through A Straw	森林中的狗熊
金曲与流行		
9	On London Bridge	伦敦桥
10	Are You Lonesome Tonight	今夜寂寞吗
11	Der Deitcher`s Dog	德奇尔的小狗
12	Joy to The World	欢乐的世界
13	Silent Night	平安夜
14	Ave Maria	圣母颂
15	Five Hundred Miles	五百英里
16	Happy New Year	新年好
17	It`s Beginning To Look A Lot Like Christmas	更似圣诞
18	Jeanie With The Light Brown Hair	棕发的珍妮
19	My Bonnie	我的鲍尼
20	Song Of The Pearlfisher	采珠人之歌
古典		
21	Swan	天鹅
22	Prelude To Act 2 (Swan Lake)	天鹅湖第2幕前奏曲
23	Valse (Swan lake)	天鹅湖圆舞曲
24	The Happy Farmer	快乐的农夫
25	The Sleeping Beauty	睡美人
26	La Traviata	茶花女
27	Wiegenlied	勃拉姆斯的摇篮曲
28	Mov.2 Adagio Non Troppo Piano Sonata No.9 In D	钢琴奏鸣曲
29	Mov.1 Andante Grazioso Piano Sonata No.11 In A [Alla Tur Sonata 11 ca]	钢琴奏鸣曲11号

30	Prelude In C	C调前奏曲
31	Chinese Dance	中国舞曲
32	Emperors Waltz	皇帝圆舞曲
33	March Militaire	军队进行曲
34	Symphony No.40	交响乐40号
爵士与融合		
35	ShanZhaShu	山楂树
36	You Are My Sunshine	你是我的阳光
37	June Samba	六月的桑巴
38	Funk	芬克
39	I Can.....	我会
40	Sea Shore	海涛
钢琴曲		
41	Fur Elise	致爱丽丝
42	Military March	军队进行曲
43	Habanera	哈巴涅拉
44	Minuet	小步舞曲
45	Austria Variation	奥地利民歌变奏曲
46	Old Macdonald Had A Farm	老迈克唐纳的农场
47	Wedding March	婚礼进行曲
48	2-Part Invention #13 In A Minor.B.W. lii	二部创意曲
49	Minuet In G	G 大调小步舞曲
50	Turkish March	土耳其进行曲
51	Hey Diddle Diddle	嘿, 快摇、快摇
52	Italian Polka	意大利波尔卡
53	Moseta Dance	莫斯塔舞曲
54	Bullie Dance	布丽亚舞曲
55	Waltz in A Flat Op.39 No.15	降A调华尔兹作品39第十五号
56	Wild Rose	致野玫瑰
57	Away In A Manger	马槽歌
58	Jack & Jill	杰克和吉尔
59	Angles We Have Heard On High	天使佳音歌
60	Waltz	小圆舞曲
示范曲		
1	Fantaisie Impromptu	幻想即兴曲
2	Funk	放克

歌本列表

序号	英文歌曲全称	中文歌曲全称
1	A la mu han	阿拉木汗
2	Ai de feng xian	爱的奉献
3	Ao bao xiang hui	敖包相会
4	Cai bing lang	采槟榔
5	Cai cha wu qu	采茶舞曲
6	Cai hong ling	采红菱
7	Cao yuan zhi ye	草原之夜

8	Cai yun zhui yue	彩云追月
9	Chang jiang zhi ge	长江之歌
10	Cheng nan jiu shi	城南旧事
11	Da ba gui lai	打靶归来
12	Feng xian	奉献
13	Fu lao xiang qin	父老乡亲
14	Gao tian shang liu yun	高天上流云
15	Hua hao yue yuan	花好月圆

歌本列表

16	Hui niang jia	回娘家
17	Jia ru	假如
18	Jun gang zhi ye	军港之夜
19	Lao shu ai da mi	老鼠爱大米
20	Liu yang he	浏阳河
21	Long de chuan ren	龙的传人
22	Ma ma de wen	妈妈的吻
23	Mai bao ge	卖报歌
24	Mo li hua	茉莉花
25	Mu dan zhi ge	牡丹之歌
26	Nan wang jin xiao	难忘今宵
27	Ping ju	萍聚
28	Qi dao	祈祷
29	Qian fu de ai	纤夫的爱
30	Qian shou	牵手
31	Qing chun wu qu	青春舞曲
32	Qing shen yi chang	情深谊长
33	Shi yi	诗意
34	Si ji ge	四季歌
35	Song bie	送别
36	Ta lang	踏浪
37	Tai hu mei	太湖美
38	Tian mi mi	甜蜜蜜
39	Tian ya ge nv	天涯歌女
40	Tong zhuo de ni	同桌的你
41	Tuo ling	驼铃
42	Xiao cao	小草
43	Xiao cheng gu shi	小城故事
44	Xiao song shu	小松树
45	Xiao yan zi	小燕子
46	Xin jiang hao	新疆好
47	Xin yu	心雨
48	Xing	星
49	Xing yu xing yuan	星语星愿
50	Xiu he bao	绣荷包
51	Xiu jin bian	绣金匾
52	Yan nan fei	雁南飞
53	Yi dong de xin	驿动的心
54	Yi jian mei	一剪梅
55	You zi yin	游子吟
56	Zai hui shou	再回首
57	Zai shui yi fang	在水一方
58	Zhi yin	知音
59	Zhu jiu ge	祝酒歌
60	Zou xi kou	走西口
61	A lover's concerto	巴哈小步舞曲
62	A whiter shade of pale	苍白的阴影
63	Again	再来
64	Air for the g-string	G弦调
65	Are you lonesome tonight?	今夜你寂寞吗?
66	Around the world	环游世界
67	Auf fl ü geln des gesanges	乘着歌声的翅膀
68	Auld lang syne	友谊地久天长
69	Bridal march	婚礼进行曲
70	Can't help fallin' in love	绝爱

71	Danny boy	丹尼少年
72	Do re mi	多雷咪
73	Ebb tide	退潮
74	El condor pasa	金色葡萄
75	Five hundred miles	五百里
76	Fly me to the moon	奔向月亮
77	Gavotte	加沃特舞曲
78	Green, green grass of home	碧草如茵的家园
79	Greensleeves	绿袖子
80	Happy birthday to you	生日歌
81	Hey jude	嘿! 茉莉
82	How deep is your love	卿爱有多深
83	Hungarian dances no.5	匈牙利舞曲第五号
84	In the mood	情绪中
85	Jingle bells	圣诞铃声
86	Joy to the world	欢喜到人间
87	La playa	雾夜之约
88	La reine de saba	沙巴女王
89	L'amour est blue	蓝色的爱
90	Doctor Zhivago	齐瓦哥医生
91	Love Story	爱情故事
92	Massachusetts	马萨诸塞州
93	Misty	雾
94	Moon river	月亮河
95	Never on sunday	星期日不约会
96	Oh! Carol	噢! 卡罗
97	One way ticket to the blues	单程车票
98	Only you	只有你
99	Petite fleur	小花
100	Rhythm of the rain	雨中旋律
101	Rock around the clock	尽情狂舞
102	Sail along silv'ry moon	银月航线
103	Sealed with a kiss	以吻封缄
104	Siboney	西波内
105	Silent night	平安夜
106	Sleepy lagoon	静悄的沙滩
107	Speak softly love	温柔的倾诉
108	Summertime	夏季时光
109	Superstar	超级巨星
110	The girl from ipanema	伊巴内玛的少女
111	The shadow of your smile	含笑倩影
112	The sound of silence	寂静之声
113	The way we were	往日情怀
114	Toccata	托卡达
115	Tombe la neige	下雪
116	Top of the world	世界之峰
117	Unchained melody	奔放的旋律
118	Yesterday	昨日
119	Yesterday once more	昔日重来
120	13 Jours en france	法国十三天

和弦类型表

和弦名称[缩写]	中文名称	通常发音	和弦 (C)	液晶显示
Major [M]	大三和弦	1-3-5	C	C
Major sixth [6]	大六和弦	1-(3)-5-6	C6	C6
Major seventh [M7]	大七和弦	1-3-(5)-7	CM7	CM7
Major seventh sharp eleventh [M7#11]	大七和弦#11	1-(2)-3-#4-(5)-7	CM7#11	CM7#11
Major add ninth [Madd9]	大三和弦加9	1-2-3-5	Cmadd9	CM(9)
Major ninth [M9]	大七和弦加9	1-2-3-(5)-7	CM9	CM7(9)
Major sixth add ninth [6 9]	大六和弦加9	1-2-3-(5)-6	C6 9	C6(9)
Augmented [aug]	增三和弦	1-3-#5	Caug	Caug
Minor [m]	小三和弦	1-b3-5	Cm	Cm
Minor sixth [m6]	小六和弦	1-b3-5-6	Cm6	Cm6
Minor seventh [m7]	小七和弦	1-b3-(5)-b7	Cm7	Cm7
Minor seventh flatted fifth [m7b5]	小七和弦b5	1-b3-b5-b7	Cm7b5	Cm7b5
Minor add ninth [madd9]	小三和弦加9	1-2-b3-5	Cmadd9	Cm(9)
Minor ninth [m9]	小七和弦加9	1-2-b3-(5)-b7	Cm9	Cm7(9)
Minor eleventh [m11]	小七和弦加11	1-(2)-b3-4-5-(b7)	Cm11	Cm7(11)
Minor major ninth [mM7]	小大七和弦	1-b3-(5)-7	CmM7	CmM7
Minor major ninth [mM9]	小大七和弦加9	1-2-b3-(5)-7	CmM9	CmM7(9)
Diminished [dim]	减三和弦	1-b3-b5	Cdim	Cdim
Diminished seventh [dim7]	减七和弦	1-b3-b5-6	Cdim7	Cdim7
Seventh [7]	七和弦	1-3-(5)-b7	C7	C7
Seventh suspended fourth [7sus4]	挂留七和弦	1-4-5-b7	C7sus4	C7sus4
Seventh flatted fifth [7b5]	七和弦b5	1-3-b5-b7	C7b5	C7b5
Seventh ninth [7 9]	七, 九和弦	1-2-3-(5)-b7	C7 9	C7(9)
Seventh sharp eleventh [7#11]	七和弦#11	1-2-3-#4-(5)-b7 or 1-(2)-3-#4-5-b7	C7#11	C7(#11)
Seventh thirteenth [7 13]	七, 十三和弦	1- 3-(5)-6-b7 or 2- 3-5-6-b7	C7 13	C7(13)
Seventh flatted ninth [7b9]	七和弦b9	1-b2-3-(5)-b7	C7b9	C7(b9)
Seventh flatted thirteenth [7b13]	七和弦b13	1-3-5-b6-b7	C7b13	C7(b13)
Seventh sharp ninth [7#9]	七和弦#9	(1)-#2-3-(5)-b7	C7#9	C7(#9)
Major seventh augmented [M7aug]	增大七和弦	1-3-#5-7	CM7aug	CM7aug
Seventh augmented [7aug]	增七和弦	(1)-3-#5-b7	C7aug	C7aug
Suspended fourth [sus4]	挂留4和弦	1-4-5	Csus4	Csus4
One plus two plus five [1+2+5]	1加2加5和弦	1-2-5	C1+2+5	C

音律

“律”是构成律制的基本单位。当各律在高度上作精密的规定，形成一种体系时，就成为“律制”（tuning system）。由于律制和音阶有不可分的关系，因此，很多时候也把律制和音阶统称为“乐制”（或称为为“音体系”）（tone system）或“音律”。音律是在长期的音乐实践发展中形成的，并成为确定调式音高的基础。在历史发展过程中，人们曾采用过各种各样的方法来确定乐音体系中各音的高度。

本机设有6种古典音律，可以再现或感受那个历史阶段所形成的音律。

各音律的特征

毕达哥拉斯音律

“毕达哥拉斯音律”，也叫“五度相生律”，是世界上最早的调律法，约自公元前6世纪至公元14世纪，由古希腊数学家、哲学家的毕达哥拉斯提出。此律是使用一系列纯五度音节来调律的方法，消除了四度音与五度音之间的不和谐。但不适宜频繁转调，所以很适合于旋律（单一旋律）的演奏。

纯律大调/小调

“纯律”的产生约自15世纪至17世纪，所处的时期大致相当于“文艺复兴”时期，此音律是一种以自然五度和三度生成其它所有音程的音准体系和调音体系，是用纯五度和大三度确定音阶中各音高度的一种律制。它的重点是让各个音和主音和谐起来，让各个音和主音的频率比尽量简单，因而和声最为协和，尤其适用于和声乐器及无伴奏合唱。

中庸全音律

“中庸全音律”是接近纯律的一种律制。早期的键盘乐器基本都在用“毕达哥拉斯”，而到14世纪中期后，为了将纯律这种律制实际应用到键盘乐器上，“中庸全音律”这种律制出现了，它在16世纪的欧洲用于管风琴的调音。这种律制的特点是构成三和弦时能产生与纯律相同或相近的协和音，且由于将纯律的大小全音平均化，则中庸全音律的大音阶中只有一种全音，结构简单了很多。但是其四五度不纯，“狼音”也无法消除。此音律主要适用于演奏文艺复兴后期至巴洛克时期作品中。

威克麦斯特律

“威克麦斯特律”是由德国管风琴演奏家兼音乐理论家Andreas Werckmeister提出。它是一种由自然律五度的纯正音程和略小于“中庸全音律”五度的五度音程构成的音律。这种律制使得键盘乐器不用重新调律即能弹奏所有调性。

基恩伯格调律法

“基恩伯格调律法”是由巴赫的学生基恩伯格提出，它的根本目的在于解决中庸全音律的不和谐问题，同时也发展了“纯律”，方便演奏者在演奏中进行自由的转调。由于基恩伯格调律既不是五度相生律又不是中庸平均律，所以又被称为“不规则律”，但它为十二平均律的发展提供了基础。

十二平均律

“十二平均律”流行于18世纪直至现代。此音律将八度音程均分为12个相等音程的律制。十二平均律只有一种半音和一种全音。它的优点是便于转调。所以目前国际上所有的键盘乐器都以十二平均律调音。但在某种程度上说，十二平均律的和弦是不协和的，并且容易混淆协和与不协和音程之间的界限。